Contenuto

Introduzione	2
In breve	6
Chiavi, portiere e finestrini	18
Sedili, sistemi di sicurezza	31
Oggetti e bagagli	53
Strumenti e comandi	61
Illuminazione	79
Climatizzatore	86
Guida e funzionamento	98
Cura del veicolo	121
Manutenzione	156
Dati tecnici	160
Informazioni per il cliente	179
Indice analitico	182

Introduzione

Carburante

Codice

Olio motore

Qualità

Viscosità

Pressione dei pneumatici

Misura pneumatici

Ant.

Post.

Pneumatici estivi

Pneumatici invernali

Masse

Massa complessiva a pieno carico

- Massa a vuoto, modello base

= Carico utile

Dati tecnici del veicolo

Scriva i dati della sua auto nella pagina precedente, in modo da averli sempre a portata di mano. Questa informazione è rintracciabile nelle sezioni "Manutenzione" e "Dati tecnici" oltre che nella targhetta di identificazione.

Introduzione

Questa vettura rappresenta un'ingegnosa sintesi di tecnologia avanzata, sicurezza, tutela dell'ambiente ed economicità di esercizio.

Il presente manuale di uso e manutenzione fornisce tutte le informazioni necessarie per un utilizzo sicuro ed efficiente della vettura.

Informare i passeggeri riguardo le possibilità di incidente e lesioni derivanti da un uso non corretto della vettura.

È sempre necessario rispettare le leggi del Paese in cui ci si trova, che potrebbero avere contenuti diversi da quanto affermato in questo manuale di uso e manutenzione.

Quando il presente manuale di uso e manutenzione indica di rivolgersi ad un'officina, consigliamo di contattare un Riparatore Autorizzato Opel.

Tutti i Riparatori Autorizzati Opel offrono un servizio eccellente a prezzi ragionevoli. Dispongono di meccanici esperti, formati da Opel, che lavorano in base alle istruzioni specifiche Opel.

Conservare sempre la documentazione fornita insieme al veicolo a portata di mano all'interno del veicolo stesso.

Uso del presente manuale

- Il presente manuale descrive tutte le caratteristiche e le funzioni del veicolo acquistato. **Alcune descrizioni, tra cui le descrizioni relative al display e alle funzioni dei menu, potrebbero non essere valide per il veicolo acquistato a causa della variante di modello, di specifiche locali, equipaggiamenti speciali o accessori.**
- La sezione "In breve" fornisce una prima panoramica generale.

- L'indice dei contenuti all'inizio del presente manuale e di ogni sezione facilita la ricerca degli argomenti di interesse.
- L'indice analitico consente di trovare gli argomenti richiesti.
- Questo manuale di uso e manutenzione illustra i veicoli con guida a sinistra. Il funzionamento descritto è simile per i veicoli con guida a destra.
- Nel manuale di uso e manutenzione sono riportati i codici interni dei motori. La denominazione commerciale corrispondente viene riportata alla sezione "Dati tecnici".
- Le indicazioni direzionali, come destra, sinistra, anteriore o posteriore, riportate nelle descrizioni, si riferiscono sempre al senso di marcia.
- Per i messaggi a video potrebbe non essere disponibile la lingua richiesta.
- I messaggi del display e le etichette interne sono scritti in **grassetto**.

Pericolo, Avvertenza, Attenzione

Pericolo

Il testo evidenziato con  **Pericolo** indica il rischio di possibili lesioni mortali. La mancata osservanza delle istruzioni fornite può causare un rischio mortale.

Avvertenza

Il testo evidenziato con  **Avvertenza** indica il rischio di possibili incidenti o lesioni. La mancata osservanza delle istruzioni fornite può causare lesioni.

Attenzione

Il testo evidenziato con **Attenzione** indica la possibilità per il veicolo di subire danni. La mancata osservanza delle istruzioni fornite può causare danni al veicolo.

Simboli

I riferimenti alle pagine sono indicati dal simbolo ⇨. Il simbolo ⇨ significa "vedi pag.".

Buon viaggio.

Adam Opel AG

In breve

Informazioni iniziali sulla guida

Sbloccaggio del veicolo



Per sbloccare le portiere, premere il pulsante . Aprire le portiere tirando le maniglie.

Per sbloccare solo il vano di carico, premere il pulsante .

Telecomando ⇨ 18, chiusura centralizzata ⇨ 19, impianto di allarme antifurto ⇨ 24.

Regolazione dei sedili

Posizionamento dei sedili

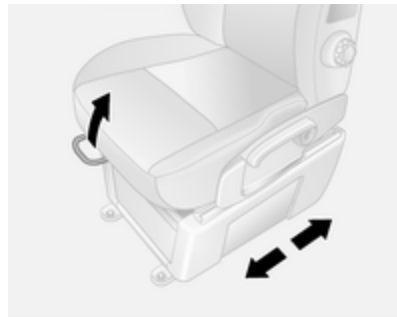

Tirare la maniglia, spostare il sedile, rilasciare la maniglia.

Posizione dei sedili ⇨ 32, regolazione dei sedili ⇨ 33.

Pericolo

Non sedersi a una distanza dal volante inferiore a 25 cm per consentire un eventuale funzionamento dell'airbag in condizioni di sicurezza.

Schienali dei sedili

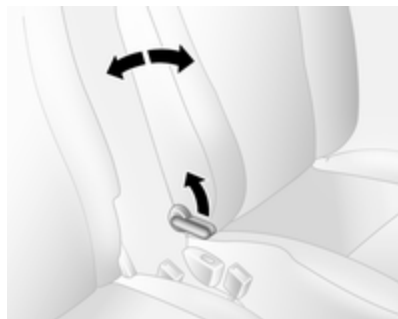

Tirare la leva, regolare l'inclinazione e rilasciare la leva. Il sedile deve scattare in posizione in maniera udibile.

Posizione dei sedili ⇨ 32, regolazione dei sedili ⇨ 33.

Altezza del sedile



Azionamento della leva

verso l'alto = per alzare il sedile
verso il basso = per abbassare il sedile

Posizione dei sedili ⇨ 32, regolazione dei sedili ⇨ 33.

Supporto lombare



Ruotare la manopola per regolare il supporto lombare.

Posizione dei sedili ⇨ 32, regolazione dei sedili ⇨ 33.

Regolazione dei poggiatesta

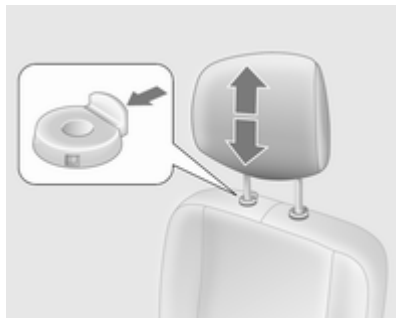

Premere il meccanismo di sblocco, regolare l'altezza e bloccare.

Poggiatesta ⇨ 31.

Cintura di sicurezza



Estrarre la cintura di sicurezza e allacciare la fibbia. La cintura di sicurezza non deve essere attorcigliata e deve aderire bene al corpo. Lo schienale non deve essere eccessivamente inclinato all'indietro (inclinazione massima consigliata 25° circa). Per sganciare la cintura, premere il pulsante rosso sulla fibbia della cintura.

Posizione dei sedili ⇨ 32, cinture di sicurezza ⇨ 38, sistema airbag ⇨ 41.

Regolazione degli specchietti

Specchietto retrovisore interno

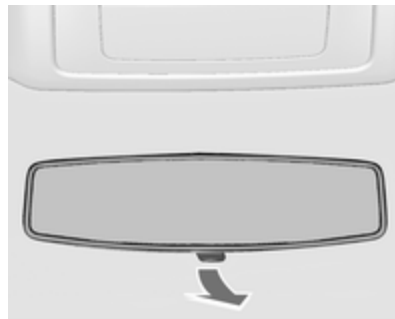

Regolare la leva nella parte inferiore per ridurre l'abbagliamento.

Specchietto retrovisore interno ⇨ 27.

Specchietti retrovisori esterni

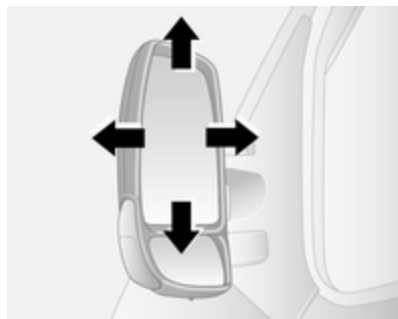

Selezionare lo specchietto retrovisore esterno desiderato e regolarne la posizione.

Specchietti esterni convessi ⇨ 26,
regolazione elettrica ⇨ 26, specchietti esterni termici ⇨ 27.

Regolazione del volante

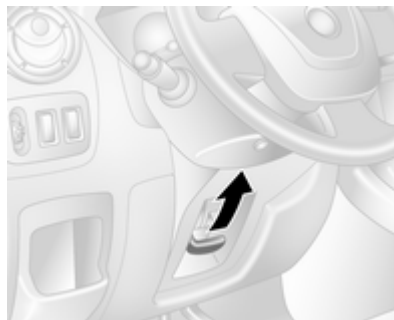

Sbloccare la leva, regolare la posizione del volante, quindi riportare la leva in posizione iniziale e accertarsi che sia completamente bloccata.

Effettuare la regolazione del volante solo a veicolo fermo e bloccasterzo disinserito.

Sistema airbag ⇨ 41, posizioni dell'interruttore di accensione ⇨ 99.

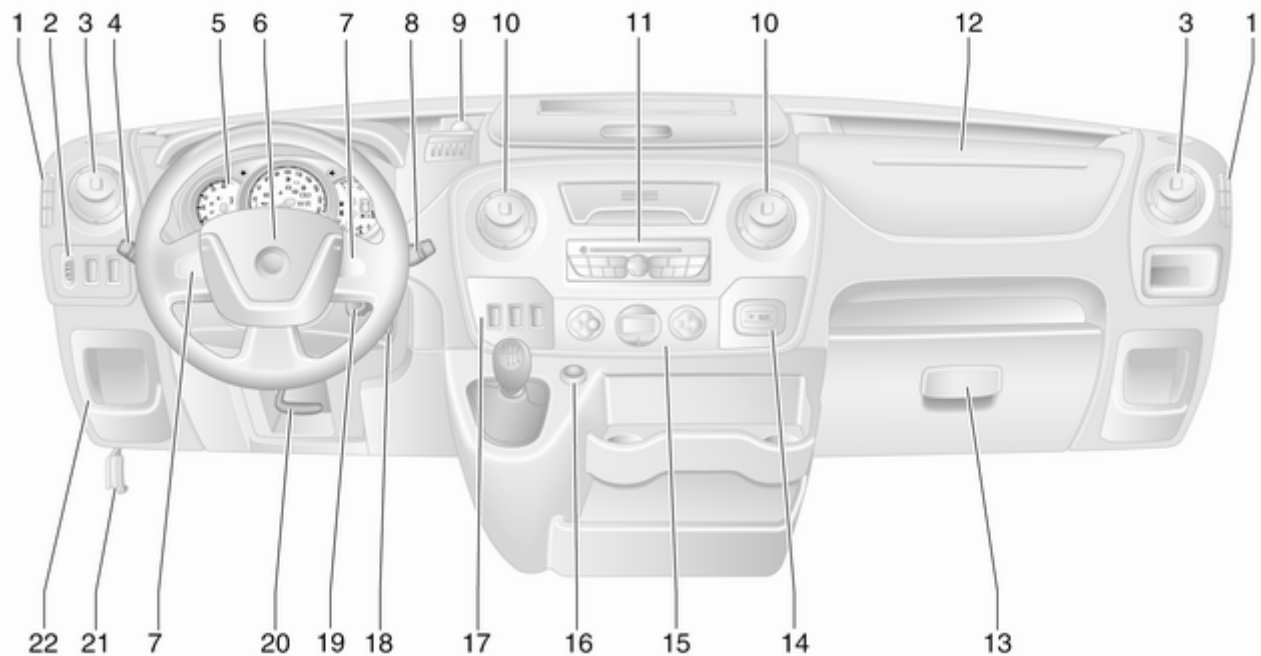



Panoramica del quadro strumenti

1	Bocchette dell'aria fisse	96
2	Regolazione profondità luci .	80
	Sistema di ausilio al parcheggio	114
	Sistema di controllo della trazione	109
	Programma elettronico di stabilità	109
3	Bocchette laterali dell'aria ...	95
4	Indicatori di direzione	81
	Abbaglianti, anabbaglianti e avvisatore ottico	80
	Controllo automatico dei fari	79
	Illuminazione all'uscita	84
	Fendinebbia	81
	Retronebbia	82
5	Strumenti	66
6	Avvisatore acustico	62
	Airbag del conducente	41
7	Comandi al volante	61
	Controllo automatico della velocità di crociera	111
8	Tergicristallo, sistema di lavaggio del parabrezza	62
9	Presa di corrente	65
10	Bocchette centrali dell'aria ...	95
11	Sistema Infotainment	10
12	Airbag del passeggero	41
13	Cassettino portaoggetti	54
	Vano portaoggetti	53
14	Ingresso AUX	10
15	Sistema di comando del climatizzatore	86
16	Accendisigari	65
17	Controllo automatico della velocità di crociera e limitatore di velocità	111
	Cambio manuale automatizzato, modalità Winter e Laden	105
	Comando del minimo	99
18	Interruttore di accensione con bloccasterzo	99
19	Comandi sul piantone di sterzo	62
20	Regolazione del volante	61
21	Leva di sblocco del cofano	122
22	Scatola portafusibili	137

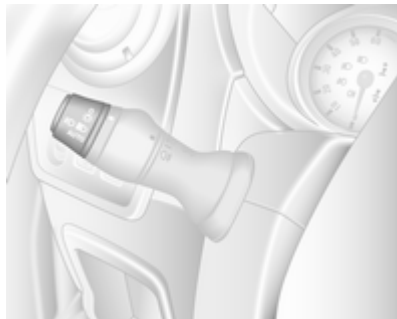
Illuminazione esterna



Ruotare l'interruttore dei fari

- O** = Spento
-  = Luci di posizione
-  = Fari
- AUTO** = Controllo automatico dei fari: i fari si accendono e si spengono automaticamente.

Ruotare

-  = Fendinebbia
-  = Retronebbia

Illuminazione ⇨ 79.

Avvisatore ottico, abbaglianti e anabbaglianti

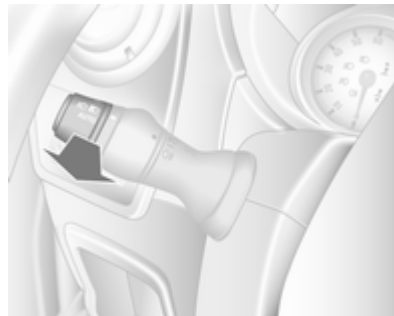

Tirare la leva.

Abbaglianti ⇨ 80, avvisatore ottico ⇨ 80.

Indicatori di direzione

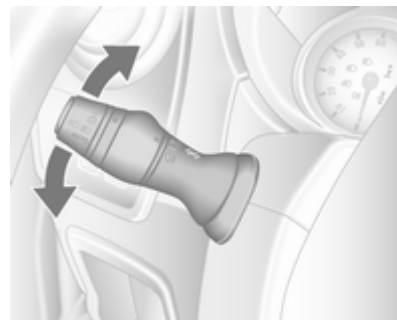

Verso destra = Leva verso l'alto
Verso sinistra = Leva verso il basso

Indicatori di direzione ⇨ 81.

Segnalatori di emergenza



Inserimento con il pulsante .
Segnalatori di emergenza ⇨ 81.

Avvisatore acustico



Premere .

Sistemi tergilavacristalli

Tergicristalli



0 = spento

 = funzionamento a intermittenza
o automatico con sensore
pioggia

1 = lento

2 = veloce

Tergicristallo ⇨ 62, sostituzione
della spazzola tergilavacristallo ⇨ 127.

Lavacrystalli

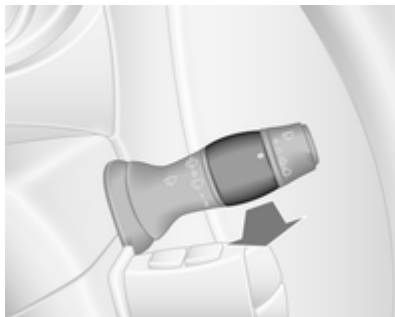



Tirare la leva.

Lavacrystalli ⇨ 62, liquido di lavaggio ⇨ 125.

Climatizzatore

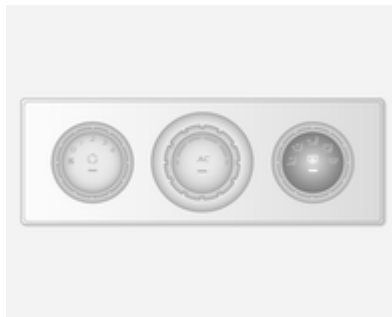
Lunotto termico, specchietti retrovisori esterni riscaldati



Il riscaldamento si aziona premendo il pulsante .

Specchietti retrovisori riscaldati ⇨ 27, lunotto termico ⇨ 29.

Sbrinamento e disappannamento dei cristalli



Distribuzione dell'aria su .

Impostare il comando della temperatura al livello più caldo.

Regolare la velocità della ventola al livello massimo.

Raffreddamento **AC** acceso.

Premere il pulsante .

Sistema di climatizzazione ⇨ 86.

Nei veicoli con climatizzatore elettronico, premere il pulsante . La temperatura e la distribuzione dell'aria

vengono impostate automaticamente e la ventola funziona a velocità elevata.

Sistema di climatizzazione elettronico
 ⇨ 87.

Cambio

Cambio manuale



Retromarcia: con il veicolo fermo, premere il pedale della frizione, quindi sollevare il collare sulla leva del cambio e innestare la marcia.

Se la marcia non si inserisce, portare la leva selettoria in posizione di folle, rilasciare il pedale della frizione e premerlo nuovamente; ripetere quindi la selezione della marcia.

Cambio manuale ⇨ 102.

Cambio manuale automatizzato

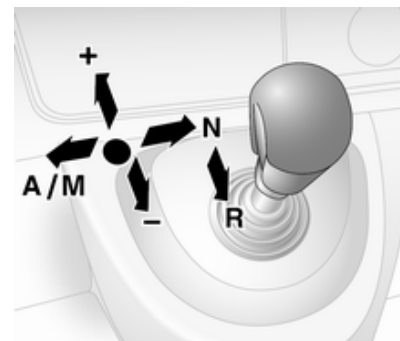

- N** = folle
- = marcia
- +** = marcia superiore
- = marcia inferiore
- A/M** = passaggio tra modalità Automatica e Manuale
- R** = retromarcia

Cambio manuale automatizzato
 ⇨ 103.

Avviamento

Prima di mettersi in marcia, controllare

- pressione e condizioni dei pneumatici ⇨ 140, ⇨ 176;
- livello dell'olio motore e livelli dei fluidi ⇨ 123;
- corretto funzionamento di finestrini, specchietti, luci esterne e luci della targa e assenza di sporco, neve e ghiaccio dagli stessi;
- posizione corretta di specchietti, sedili e cinture di sicurezza ⇨ 26, ⇨ 32, ⇨ 39;
- corretto funzionamento dei freni a velocità ridotta, in particolare se i freni sono bagnati.

Avviamento del motore

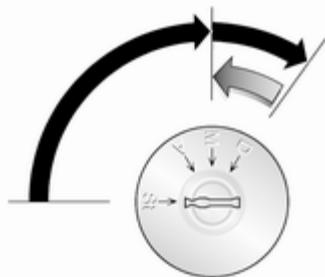

- Portare la chiave su **A**,
- ruotare leggermente il volante per sbloccarlo,
- premere il pedale della frizione e quello del freno,
- non accelerare,
- portare la chiave in posizione **M** per il preriscaldamento e attendere lo spegnimento della spia ,
- portare brevemente la chiave su **D** e rilasciarla.

Avviamento del motore ⇨ 99.

Parcheggio

- Inserire sempre il freno di stazionamento senza premere il pulsante di rilascio. Se il veicolo viene parcheggiato in salita o in discesa, tirare il freno di stazionamento quanto più possibile. Per ridurre le forze applicate, premere contemporaneamente il pedale del freno.
- Spegner il motore. Portare la chiave di accensione su **St** ed estrarla. Ruotare il volante fino ad avvertire uno scatto per inserire il bloccasterzo.
- Se il veicolo è parcheggiato su una superficie piana o in salita, disinserire l'accensione solo dopo aver innestato la prima marcia. Inoltre, in salita, girare le ruote anteriori nella direzione opposta rispetto al cordolo del marciapiede.

Se il veicolo è parcheggiato in discesa, disinserire l'accensione solo dopo aver innestato la retromarcia. Inoltre, girare le ruote anteriori verso il cordolo del marciapiede.

- Premere il pulsante  sul telecomando per bloccare il veicolo.
- Non parcheggiare il veicolo su superfici facilmente infiammabili, in quanto le temperature elevate dell'impianto di scarico potrebbero causare la combustione della superficie.
- Chiudere i finestrini.
- Le ventole di raffreddamento del motore potrebbero continuare a funzionare anche a motore spento ⇨ 122.
- Al fine di proteggere il turbocompressore, dopo aver viaggiato ad un regime di giri del motore elevato o con elevati carichi sul motore, far girare brevemente il motore a carico ridotto o in folle per circa 30 secondi prima di spegnerlo.

Chiavi, serrature ⇨ 18, inattività della vettura ⇨ 121.

Chiavi, portiere e finestrini

Chiavi, serrature	18
Portiere	22
Sicurezza del veicolo	24
Specchietti esterni	26
Specchietti interni	27
Finestrini	28
Tetto	30

Chiavi, serrature

Chiavi

Chiavi di ricambio

Il codice delle chiavi è indicato sul Car Pass o su un'etichetta staccabile.

Per ordinare una chiave di ricambio è necessario fornire il codice della chiave, in quanto è un componente del dispositivo elettronico di bloccaggio motore.

Serrature ⇨ 152.

Car Pass

Il Car Pass contiene dati relativi alla sicurezza del veicolo e deve pertanto essere conservato in un luogo sicuro.

Tali dati del veicolo sono necessari per poter eseguire determinate operazioni di officina.

Telecomando



Serve per azionare:

- Chiusura centralizzata
- Sistema di bloccaggio antifurto
- Impianto di allarme antifurto

Il telecomando ha un raggio d'azione di circa 5 metri e può essere influenzato da agenti esterni. Il funzionamento viene confermato dai segnalatori di emergenza.

Maneggiare il telecomando con cura, proteggerlo dall'umidità e dalle temperature elevate e non azionarlo inutilmente.

Guasto

Se il telecomando non agisce sulla chiusura centralizzata, le cause potrebbero essere le seguenti:

- superamento del raggio d'azione,
- batteria scarica,
- azionamento frequente e ripetuto del telecomando al di fuori del raggio d'azione, che richiede la riprogrammazione da parte di un'officina,
- interferenza da onde radio di potenza superiore provenienti da altre fonti.

Sostituzione della batteria del telecomando

Sostituire la batteria non appena il raggio d'azione del telecomando inizia a ridursi.



Le batterie non devono essere smaltite con i rifiuti domestici, ma presso gli appositi centri di raccolta e riciclaggio.



Per aprire il telecomando, rimuovere la vite e inserire una moneta nell'asola e ruotare.

Sostituire la batteria (del tipo CR2016) prestando attenzione alla posizione di montaggio.

Richiudere il telecomando verificando che sia chiuso correttamente.

Rimettere e serrare la vite.

Chiusura centralizzata

Blocca o sblocca le portiere e il vano di carico.



Con il comando selettivo delle portiere, le portiere dell'abitacolo e il portellone posteriore possono essere bloccati o sbloccati separatamente.

Sbloccaggio

Premere il tasto  una volta per sbloccare tutte le portiere e il vano di carico.



Chiusura selettiva delle portiere

Per sbloccare la portiera lato guida dei veicoli dotati di chiusura selettiva, premere una volta il pulsante . Per sbloccare tutte le portiere e il vano di carico, premere di nuovo il pulsante .

Se nessuna portiera viene aperta entro 2 minuti circa dopo aver sbloccato le portiere con il telecomando, le portiere vengono automaticamente ri-bloccate.

Bloccaggio

Chiudere le portiere e il vano di carico. Se una portiera non è chiusa correttamente, la chiusura centralizzata non funziona.



Premere il pulsante .

Tutte le portiere sono bloccate.

Vano di carico



Il bloccaggio selettivo delle portiere consente il bloccaggio e lo sbloccaggio indipendente del portellone posteriore. Le portiere anteriori rimangono bloccate.

Premere il pulsante .

Pulsante della chiusura centralizzata

Blocca o sblocca tutte le portiere e il vano di carico dall'interno del veicolo.



Per bloccare o sbloccare tutte le portiere, premere il pulsante .

Guasto del telecomando

Sbloccaggio

Sbloccare manualmente la portiera del conducente ruotando la chiave nella serratura. Inserire l'accensione e premere il pulsante della chiusura centralizzata  per aprire tutte le portiere e il vano di carico.

Bloccaggio

Bloccare manualmente la portiera del conducente ruotando la chiave nella serratura.

Guasto della chiusura centralizzata

Sbloccaggio

Sbloccare manualmente la portiera ruotando la chiave nella serratura. Aprire le altre portiere tirando la rispettiva maniglia interna.

Bloccaggio

Abbassare il pomello di bloccaggio di tutte le portiere eccetto quello della portiera del conducente. Quindi chiu-

dere la portiera del conducente e bloccarla dall'esterno usando la chiave.

Bloccaggio automatico

Questa funzione di sicurezza può essere configurata per bloccare automaticamente tutte le porte e il vano bagagli non appena il veicolo inizia la marcia.



Attivazione

Ad accensione inserita, premere  per circa 5 secondi fino ad udire un segnale di conferma.

Disattivazione

Ad accensione inserita, premere  per circa 5 secondi fino ad udire un segnale di conferma.

Sicure per bambini

Avvertenza

Azionare la sicura per bambini quando i sedili posteriori sono occupati da bambini.



Abbassando la sicura per bambini la portiera non può essere aperta dall'interno. Sollevarla per disattivarla.

Portiere

Porta scorrevole



La porta può essere bloccata dall'interno tramite l'apposito interruttore.



Con il freno di stazionamento azionato, premere l'interruttore sul quadro strumenti per aprirlo automaticamente. La spia relativa si accende sul quadro strumenti.

Premere di nuovo l'interruttore, la spia si spegne e si sente un segnale acustico quando la porta scorrevole si chiude.

⚠ Avvertenza

Fare attenzione durante l'azionamento della porta scorrevole. Rischio di lesioni, soprattutto ai bambini.

Controllare bene la porta durante il funzionamento. Assicurarsi che nulla rimanga intrappolato durante il funzionamento e che nessuno si trova nell'area di movimento.

Uscita di emergenza

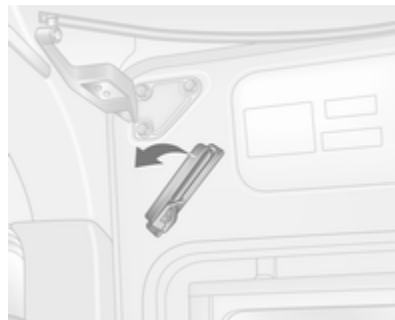

In caso di emergenza, rilasciare la maniglia interna e far scorrere indietro la porta per aprirla.

Gradino laterale elettrico

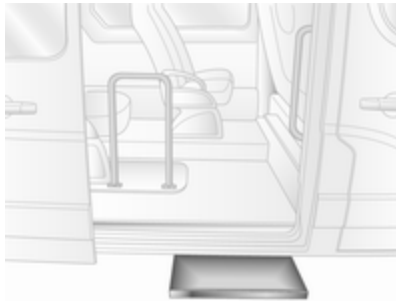

Il gradino laterale elettrico funziona automaticamente quando la porta scorrevole viene aperta o chiusa.

⚠ Avvertenza

Assicurarsi che ci sia abbastanza spazio per consentire al gradino elettrico di estendersi completamente e di rientrare senza essere bloccato.

Porte posteriori

Tirare la maniglia esterna per aprire la porta posteriore destra. Per aprire la porta dall'interno, tirare la maniglia interna.



Per aprire la porta posteriore sinistra è necessario sbloccarla tramite la leva.

⚠ Avvertenza

Le luci posteriori possono non essere visibili se le portiere posteriori sono aperte e il veicolo è parcheggiato sul bordo della strada.

Rendere visibile il veicolo ai conducenti degli altri veicoli utilizzando il triangolo di emergenza o altri dispositivi specificati nelle norme di regolazione stradale.

Le porte sono tenute aperte a 90° dai relativi fermaporta.



Per aprire le portiere a 180°, sbloccare i fermaporta dai dispositivi di chiusura sul telaio delle portiere stesse.



Se aperte a 270°, le portiere vengono mantenute in posizione da magneti sulla carrozzeria.

⚠ Avvertenza

Verificare che le porte siano fissate se completamente aperte. Le porte aperte potrebbero sbattere in caso di vento!

Durante la chiusura delle portiere, fissare i fermaporta alla rispettiva chiusura sul telaio della portiera.

Chiudere prima la portiera sinistra e poi quella destra.

Sicurezza del veicolo

Sistema di bloccaggio antifurto

⚠ Avvertenza

Non utilizzare il sistema se vi sono persone all'interno del veicolo, in quanto le portiere non possono essere sbloccate dall'interno.

Il sistema blocca le portiere, e per poter essere attivato è necessario che tutte le portiere siano chiuse.

Lo sbloccaggio del veicolo disabilita il sistema di bloccaggio antifurto meccanico. Le portiere non possono essere sbloccate con il pulsante della chiusura centralizzata.

Il sistema non può essere attivato se i segnalatori di emergenza o le luci di posizione sono accesi.

Attivazione



Premere due volte il pulsante  sul telecomando entro 10 secondi.

Impianto di allarme antifurto

L'impianto di allarme antifurto viene azionato in combinazione con l'impianto di chiusura centralizzata.

Esso controlla:

- Portiere, vano di carico, cofano;
- Abitacolo;
- Interruzione dell'alimentazione elettrica della sirena di allarme.

Attivazione



Tutte le portiere e il cofano devono essere chiusi.

Premere il pulsante .

Se i segnalatori di emergenza non lampeggiano all'attivazione, significa che una portiera/il cofano non è chiusa/chiuso correttamente.

Attivazione senza controllo dell'abitacolo



Disinserire il controllo dell'abitacolo se all'interno rimangono persone o animali.

Tenere premuto il pulsante  Fino ad udire un segnale acustico a conferma del disinserimento della funzione, che rimarrà disinserita fino alla disattivazione dell'impianto di allarme antifurto o allo sbloccaggio delle portiere.

Disattivazione

L'impianto di allarme antifurto viene disattivato sbloccando le portiere del veicolo. Alla disattivazione dell'impianto, gli indicatori di direzione lampeggiano una volta.

La sirena d'allarme si attiva se le portiere del veicolo vengono sbloccate con la chiave. Per arrestare la sirena è necessario inserire l'accensione.

Allarme

Una volta scattato, l'allarme viene emesso da un avvisatore acustico separato alimentato a batteria, e contemporaneamente lampeggiano i segnalatori di emergenza. Il numero e la durata dei segnali di allarme sono regolati dalla legge.

Se l'alimentazione dell'allarme o della batteria del veicolo viene interrotta, la sirena entrerà in funzione. Se dovesse essere necessario scollegare la batteria del veicolo, disattivare prima l'impianto di allarme antifurto. Per arrestare la sirena di allarme in

caso di attivazione, ricollegare la batteria del veicolo e sbloccare le portiere con il telecomando.

La sirena viene arrestata e l'impianto di allarme antifurto viene disattivato premendo il pulsante  del telecomando oppure inserendo l'accensione.

Dispositivo elettronico di bloccaggio motore

Il sistema è parte dell'interruttore di accensione e controlla che la chiave d'accensione inserita sia autorizzata all'avviamento del veicolo.

Il dispositivo elettronico di bloccaggio motore si attiva automaticamente dopo aver estratto la chiave dall'interruttore di accensione. Si attiva anche se la chiave viene lasciata nell'interruttore di accensione dopo aver spento il motore.

Avviso

Il dispositivo elettronico di bloccaggio motore non blocca le portiere. Chiudere sempre il veicolo dopo esserne scesi  19.

Specchietti esterni

Forma convessa

Lo specchietto retrovisore esterno convesso riduce gli angoli ciechi. La forma dello specchietto fa apparire gli oggetti più piccoli, cosa che può compromettere la capacità di valutare le distanze.

Regolazione manuale

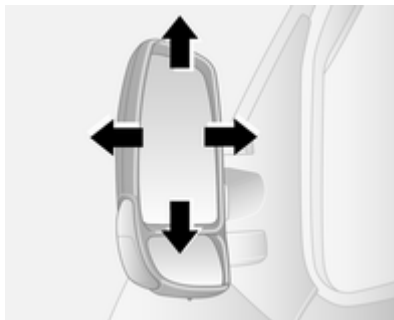

Regolare gli specchietti secondo necessità.

Gli specchietti inferiori non sono regolabili.

Regolazione elettrica



Selezionare lo specchietto desiderato ruotando il comando verso destra o sinistra. Quindi ruotare il comando per regolare lo specchietto.

In posizione centrale non è selezionato alcun specchietto.

Gli specchietti inferiori non sono regolabili.

Ripiegamento



Per la sicurezza dei pedoni, gli specchietti retrovisori esterni fuoriescono dalla normale posizione di montaggio se vengono colpiti con forza sufficiente. Per riposizionare lo specchietto è sufficiente esercitare una leggera pressione sul corpo dello stesso.

Specchietti termici

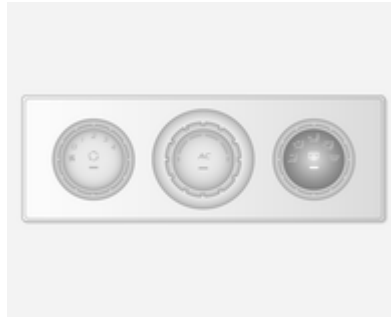

Il riscaldamento degli specchietti si attiva premendo il pulsante .

Il riscaldamento funziona con il motore acceso e viene disattivato automaticamente dopo breve tempo dallo spegnimento dello stesso.

Sistema di climatizzazione elettronico
⇨ 87.

Specchietti interni

Antiabbagliamento manuale

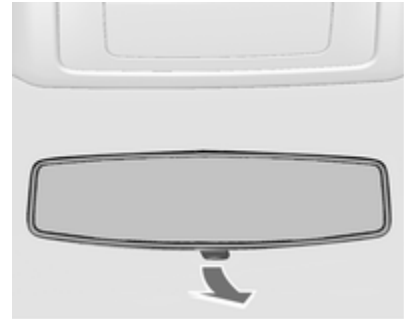

Per ridurre l'abbagliamento, agire sulla leva nella parte inferiore del corpo dello specchietto.

Finestrini

Finestrini ad azionamento manuale

I finestrini delle portiere possono essere aperti o chiusi con le apposite manovelle.

Alzacristalli elettrici

⚠ Avvertenza

Prestare attenzione durante il funzionamento degli alzacristalli elettrici: comporta infatti il rischio di lesioni, soprattutto per i bambini.

Durante la chiusura dei finestrini, controllare che nulla rimanga incastrato tra di essi durante il loro movimento.

Per azionare gli alzacristalli elettrici è necessario inserire l'accensione.



Premere l'interruttore interessato per aprire il finestrino o tirarlo per chiuderlo.

Per i veicoli dotati di funzione automatica sul lato conducente: tirare o premere nuovamente l'interruttore per arrestare il movimento del finestrino durante l'apertura.

In caso di problemi di chiusura dovuti alla presenza di ghiaccio o problemi analoghi, azionare più volte l'interruttore per chiudere il finestrino a intervalli.

Finestrini posteriori

Finestrini laterali scorrevoli



Premere il fermo e aprire il finestrino. Assicurarsi che il fermo si blocchi quando si chiude.

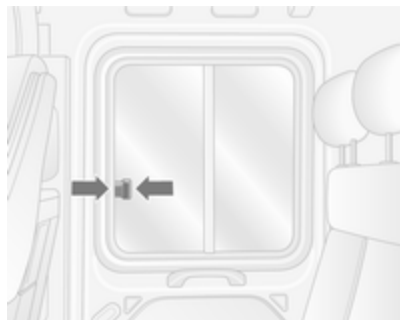

Premere il fermo e aprire il finestrino. Assicurarsi che il fermo si blocchi quando si chiude.

Uscita di emergenza



Per uscire dal veicolo in caso di emergenza, utilizzare il martello **1** per colpire il vetro **2**.

Lunotto termico

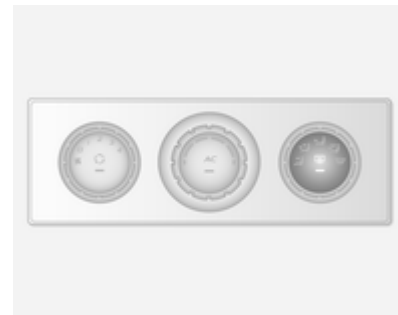

Inserimento con il pulsante .



Il riscaldamento funziona con il motore acceso e viene disattivato automaticamente dopo breve tempo dallo spegnimento dello stesso.

Alette parasole

Le alette parasole possono essere abbassate o spostate di lato per proteggersi dall'abbagliamento.

Qualora le alette parasole siano provviste di specchietti di cortesia integrati, durante la guida è consigliabile chiudere i coprispecchietti.

Tetto

Tetto panoramico

Uscita di emergenza



In caso di emergenza, è possibile rompere il vetro. Utilizzare il martello per rompere il pannello di vetro ⇨ 28.

Sedili, sistemi di sicurezza

Poggiatesta	31
Sedili anteriori	32
Sedili posteriori	37
Cinture di sicurezza	38
Sistema airbag	41
Sistemi di sicurezza per bambini .	44

Poggiatesta

Posizione

⚠ Avvertenza

I poggiatesta devono essere sempre posizionati in maniera corretta.

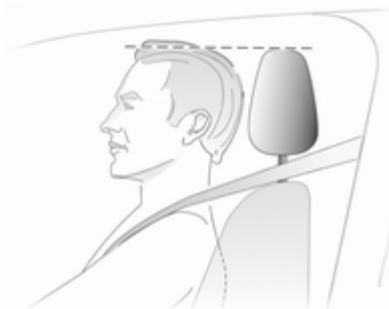

L'estremità superiore del poggiatesta deve essere allineato con la sommità della nuca dell'occupante del sedile. Se questo non è possibile, nel caso di persone molto alte, regolare il pog-

giatesta alla posizione più alta e per persone di bassa statura utilizzare la posizione più bassa possibile.

Regolazione altezza

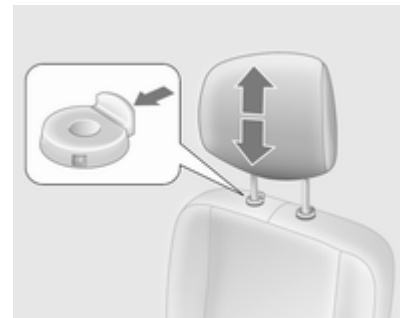

Premere il meccanismo di sblocco, regolare l'altezza e bloccare.

Avviso

Al poggiatesta del passeggero anteriore è possibile applicare eventuali accessori omologati, ma solo a condizione che il relativo sedile non venga utilizzato.

Smontaggio

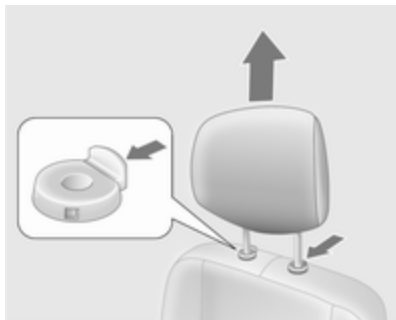

Premere entrambi i meccanismi di sblocco, tirare il poggiatesta verso l'alto ed estrarlo.

Sedili anteriori

Posizione dei sedili

⚠ Avvertenza

I sedili devono essere sempre regolati correttamente.



- Sedersi poggiando il più indietro possibile contro lo schienale. Regolare la distanza tra il sedile e i pedali in modo che le gambe rimangano leggermente piegate mentre

si premono i pedali. Portare il sedile del passeggero anteriore nella posizione più arretrata possibile.

- Sedersi poggiando il più indietro possibile contro lo schienale. Regolare l'inclinazione dello schienale in modo che sia possibile tenere le mani sul volante con le braccia leggermente piegate. Mantenere le spalle a contatto con lo schienale durante le manovre di sterzata. Non inclinare lo schienale eccessivamente all'indietro. Si consiglia un'inclinazione massima di circa 25°.
- Regolare il volante ⇨ 61.
- Regolare l'altezza del sedile ad un livello sufficiente da consentire di avere una buona visuale su tutti i lati del veicolo e su tutti gli strumenti e display. Tra la testa e il telaio del tetto dovrebbe rimanere uno spazio libero pari almeno a un palmo di mano. Le gambe dovrebbero poggiare leggermente sul sedile senza esercitarvi eccessiva pressione.
- Regolare il poggiatesta ⇨ 31.

- Regolare l'altezza della cintura di sicurezza ⇨ 39.
- Regolare il supporto lombare in modo che segua la forma naturale della colonna vertebrale.

Regolazione dei sedili

⚠ Pericolo

Non sedersi a una distanza dal volante inferiore a 25 cm per consentire un eventuale funzionamento dell'airbag in condizioni di sicurezza.

⚠ Avvertenza

Non effettuare mai la regolazione del sedile durante la guida, poiché potrebbe spostarsi in maniera incontrollata.

Posizionamento dei sedili



Tirare la maniglia, spostare il sedile, rilasciare la maniglia.

Posizionamento del sedile con molleggio



Tirare la maniglia, spostare il sedile, rilasciare la maniglia.

Schienali dei sedili

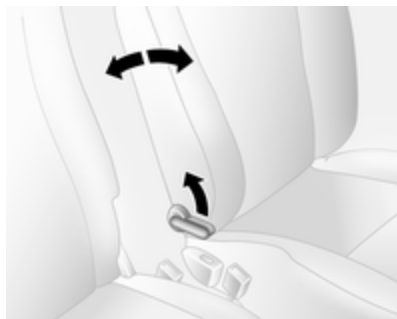

Tirare la leva, regolare l'inclinazione e rilasciare la leva. Il sedile deve scattare in posizione.

Schienale del sedile con molleggio



Tirare la leva, regolare l'inclinazione e rilasciare la leva. Il sedile deve scattare in posizione.

Altezza del sedile



Azionamento della leva

verso l'alto = per alzare il sedile
verso il basso = per abbassare il sedile

Altezza del sedile con molleggio



Tirare verso l'alto la leva anteriore per regolare la parte anteriore del sedile e la leva posteriore per regolare la parte posteriore del sedile.

Supporto lombare



Per regolare il supporto lombare, ruotare la manopola senza appoggiarsi sullo schienale.

Supporto lombare del sedile con molleggio



Regolare il supporto lombare azionando il pulsante di sblocco o la manopola.

Sensibilità del sedile con molleggio



Ruotare la manopola per regolare il grado di sensibilità.

Bracciolo



Se necessario, il bracciolo può essere rialzato.

Riscaldamento

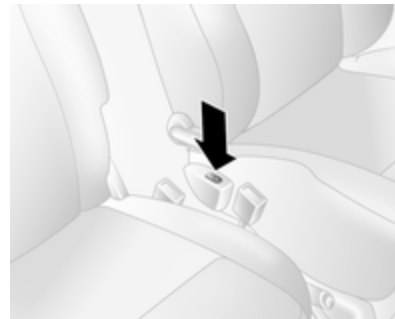

Premere il pulsante  del relativo sedile con il motore in funzione. Per spegnere il riscaldamento, premere nuovamente il pulsante .

Il riscaldamento dei sedili è comandato da un termostato e si disinserisce automaticamente al raggiungimento di una temperatura sufficiente.

La spia del pulsante è accesa quando il riscaldamento è inserito, non solo quando è attivo.

Sedili posteriori

Sedili della seconda fila

Accesso ai sedili posteriori

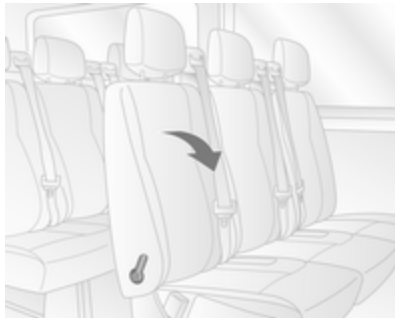

Per agevolare l'accesso ai sedili posteriori, tirare la leva di sbloccaggio e piegare lo schienale in avanti.

⚠ Avvertenza

Verificare che lo schienale ritorni in posizione corretta e le fibbie delle cinture di sicurezza si aggancino saldamente.

Come allacciare la cintura di sicurezza ↪ 39.

Sedili posteriori smontabili

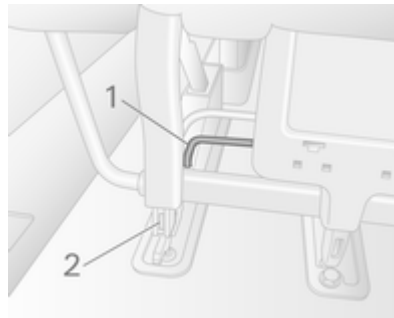

Per smontare: sollevare la leva **1** su entrambi i lati del sedile. Compaiono i perni **2** per indicare che il sedile è sbloccato. Spostare il sedile all'indietro e sbloccarlo dai punti di ancoraggio al pavimento. Ora il sedile può essere rimosso.

⚠ Avvertenza

I sedili smontabili sono pesanti!
Non rimuoverli da soli.

Durante il montaggio dei sedili, controllare che essi siano in posizione corretta sui punti di ancoraggio e che i fermi di fissaggio siano totalmente innestati.

Attenzione

I sedili posteriori non sono intercambiabili e devono essere rimontati nella loro posizione originale.

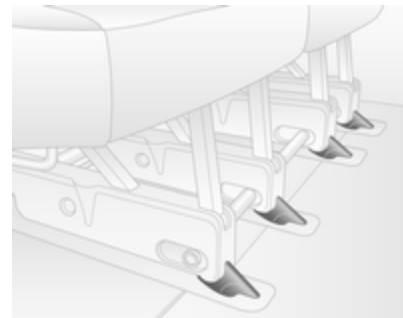

Per sostituire: posizionare il sedile sui punti anteriori di ancoraggio e farlo scorrere in avanti.

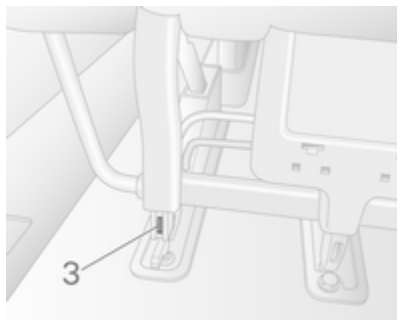

Il sedile si blocca automaticamente e i perni **3** non sono più visibili.

Cinture di sicurezza



Le cinture di sicurezza si bloccano durante le forti accelerazioni o decelerazioni, mantenendo così gli occupanti in posizione seduta. E riducendo notevolmente il rischio di subire lesioni.

⚠ Avvertenza

Allacciare sempre le cinture di sicurezza prima di partire.

In caso di incidente, le persone che non indossano la cintura di sicurezza mettono in pericolo sia gli altri passeggeri che loro stesse.

Le cinture di sicurezza sono previste per essere utilizzate da una sola persona alla volta. Non sono idonee all'uso da parte di persone con un'altezza inferiore a 150 cm.

Controllare periodicamente il corretto funzionamento di tutti i componenti del sistema delle cinture di sicurezza e verificare che non presentino danni.

Far sostituire gli eventuali componenti danneggiati. In seguito ad un incidente, rivolgersi ad un'officina per la sostituzione delle cinture di sicurezza e dei relativi pretensionatori attivati.

Avviso

Accertare che le cinture di sicurezza non vengano danneggiate da scarpe od oggetti affilati e che non si incastrino da qualche parte. Evitare eccesso di sporco all'interno degli avvolgitori delle cinture.

Pretensionatori delle cinture di sicurezza

In caso di impatto frontale o tamponamento di una certa entità, le cinture di sicurezza anteriori vengono tese.

⚠️ Avvertenza

Un uso scorretto dei dispositivi (ad esempio allacciatura o rimozione delle cinture di sicurezza) possono far scattare i pretensionatori.

L'attivazione dei pretensionatori delle cinture di sicurezza viene segnalata dall'accensione in modalità fissa della spia  71.

Una volta attivati, i pretensionatori devono essere fatti sostituire da un'officina, in quanto si possono attivare una sola volta.

Avviso

Non appendere o installare accessori o altri oggetti che possano interferire con il funzionamento dei pretensionatori delle cinture di sicurezza. Non apportare modifiche ai componenti del sistema dei pretensionatori, in quanto ciò invalida l'omologazione del veicolo.

Cintura di sicurezza a tre punti di ancoraggio**Allacciamento**

Estrarre la cintura dal riavvolgitore, farla passare sul corpo, accertando che non sia attorcigliata, e inserire la linguetta di chiusura nella fibbia. A intervalli regolari durante la marcia, tendere la fascia addominale agendo sulla fascia toracica.



Indumenti larghi o voluminosi impediscono alla cintura di aderire correttamente al corpo. Non collocare oggetti quali borse o telefoni cellulari tra la cintura e il proprio corpo.

⚠ Avvertenza

La cintura non deve poggiare su oggetti duri o fragili contenuti nelle tasche degli indumenti.

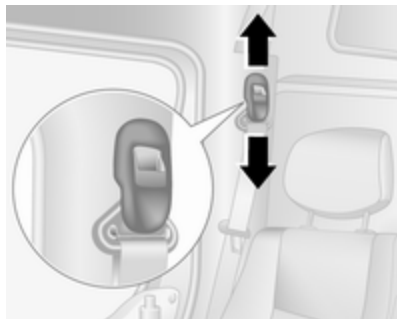
Regolazione altezza

1. Estrarre leggermente la cintura.
2. Premere il pulsante.
3. Regolare l'altezza e bloccare.



Regolare l'altezza della cintura in modo che questa poggi sulla spalla, e non sul collo o sul braccio.

Non effettuare la regolazione durante la guida.

Rimozione

30054

Per sganciare la cintura, premere il pulsante rosso sulla fibbia della cintura.

Uso della cintura di sicurezza in gravidanza



⚠️ Avvertenza

La fascia addominale deve aderire al bacino nel punto più basso possibile, in modo da non esercitare pressione sull'addome.

Sistema airbag

Il sistema airbag è composto da diversi sistemi singoli, a seconda dell'equipaggiamento del veicolo.

Attivandosi, gli airbag si gonfiano in pochi millesimi di secondo, e si sgonfiano tanto rapidamente che spesso la loro presenza non viene neppure notata durante un incidente.

⚠️ Avvertenza

Operazioni non conformi possono provocare l'attivazione esplosiva degli airbag, con conseguente rischio di lesioni personali.

Avviso

I sistemi airbag e l'elettronica di comando del pretensionatore si trovano nella zona della consolle centrale. Non collocare oggetti magnetici in tale zona.

Non applicare adesivi, né coprire, la zona degli airbag.

Gli airbag sono concepiti per entrare in funzione una sola volta. Per la sostituzione degli airbag che si sono attivati, rivolgersi ad un'officina. Oltre a ciò, potrebbe essere necessario sostituire il volante, il quadro strumenti, parte delle pannellature, le soglie delle portiere, le maniglie e i sedili.

Non apportare modifiche ai componenti del sistema airbag, in quanto ciò invalida l'omologazione del veicolo.

Spia 🚨 dei sistemi airbag ⇨ 71.

Sistema airbag frontale

Il sistema airbag anteriore è composto da un airbag anteriore e un airbag nel quadro strumenti sul lato passeggero anteriore. La presenza degli airbag viene segnalata dalla scritta **AIRBAG**.



30036

Vi è anche un'etichetta sul lato del cruscotto, visibile quando la portiera del passeggero anteriore è aperta.

Il sistema airbag anteriore entra in funzione in caso di impatto anteriore di una certa entità, a condizione che l'accensione sia inserita.

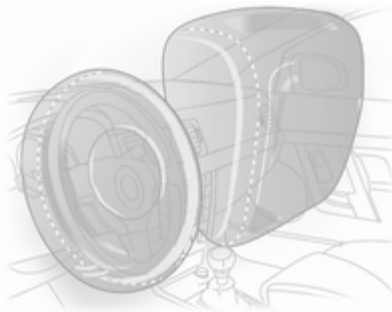

Una volta gonfiati, gli airbag attutiscono l'impatto riducendo notevolmente il rischio di subire lesioni alla parte superiore del corpo ed alla testa.

⚠ Avvertenza

Il sistema airbag anteriore fornisce una protezione ottimale solo se il sedile è in posizione corretta
 ⇨ 32.

Mantenere libera da qualsiasi ingombro la zona di gonfiaggio degli airbag.

Indossare e allacciare correttamente la cintura di sicurezza, in quanto solo così l'airbag è in grado di fornire un'adeguata protezione.

Sistema airbag laterale

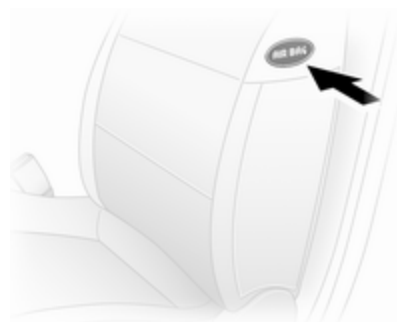

Il sistema airbag laterale è composto da un airbag nello schienale di ciascun sedile anteriore. La presenza degli airbag viene segnalata dalla scritta **AIRBAG**.

Il sistema airbag laterale entra in funzione in caso di impatto laterale di una certa entità, a condizione che l'accensione sia inserita.

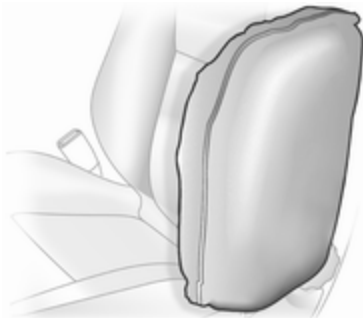

Una volta gonfiati, gli airbag attenuano l'impatto riducendo notevolmente il rischio di subire lesioni alla parte superiore del corpo ed al bacino in caso di impatto laterale.

Avvertenza

Mantenere libera da qualsiasi ingombro la zona di gonfiaggio degli airbag.

Avviso

Utilizzare esclusivamente coprisedili omologati per il veicolo in questione. Prestare attenzione a non coprire gli airbag.



Disattivazione degli airbag

Se su uno dei sedili dei passeggeri deve essere montato un sistema di sicurezza per bambini, è necessario disattivare i sistemi airbag frontali e laterali del sedile del passeggero anteriore. I pretensionatori delle cinture di sicurezza e tutti i sistemi airbag del conducente rimarranno attivi.



Per disattivare il sistema airbag del passeggero anteriore è necessario intervenire sull'interruttore ubicato sul lato del cruscotto.

Con la portiera del passeggero anteriore aperta, premere l'interruttore e ruotarlo in senso antiorario in posizione **OFF**.



Gli airbag lato passeggero sono disattivati e non si gonfieranno in caso di urto. La spia  si accende in modalità fissa di fianco al display informativo o sul quadro strumenti. A questo punto è possibile montare un sistema di sicurezza in conformità con la tabella di montaggio  46. Il sedile anteriore del passeggero deve essere libero.

⚠ Pericolo

C'è il rischio di infortunio mortale per un bambino che sia seduto in un sistema di sicurezza per bambini sul sedile anteriore, quando viene attivato l'airbag.

C'è il rischio di infortunio mortale per un adulto che sia seduto sul sedile anteriore, quando l'airbag è disattivato.

Se la spia  non è accesa, gli airbag del passeggero anteriore si gonfieranno in caso di incidente.

Se le spie  e  sono accese contemporaneamente, significa che il sistema è difettoso. Rivolgersi ad un'officina.

Modificare lo stato solo dopo aver arrestato il veicolo e disinserito l'accensione. Lo stato permane fino alla successiva modifica.

Spia per la disattivazione degli airbag  71.

Sistemi di sicurezza per bambini

Consigliamo il sistema di sicurezza Opel per bambini, che è stato predisposto appositamente per il veicolo.

Quando si impiega un sistema di sicurezza per bambini, osservare le seguenti istruzioni d'uso e di montaggio e quelle in dotazione del sistema di sicurezza stesso.

Rispettare sempre le normative locali e nazionali. In alcuni Paesi l'uso dei sistemi di sicurezza per bambini non è consentito su certi sedili.

⚠ Avvertenza

Se si usa un sistema di sicurezza per bambini sul sedile del passeggero anteriore, i sistemi airbag del sedile devono essere disattivati. In caso contrario, il bambino si troverebbe in serio pericolo, anche di vita, se gli airbag dovessero attivarsi.

Questo vale soprattutto per sistemi di sicurezza per bambini montati sul sedile del passeggero anteriore in senso inverso a quello di marcia.

Scelta del sistema più idoneo

I bambini devono essere trasportati in auto il più a lungo possibile posizionati in senso inverso a quello di marcia. In tal modo la spina dorsale del bambino, che è ancora molto debole, viene sottoposta a una sollecitazione minore in caso di urto.

I bambini di età inferiore a 12 anni, alti meno di 150 cm, possono viaggiare in auto solo se seduti in un sistema di protezione per bambini che sia adatto a loro. Per sistema adatto s'intende uno che ottemperi agli standard ECE 44-03 ed ECE 44-04. Poiché un posizionamento ottimale della cintura di sicurezza è quasi impossibile quando il bambino è più basso di 150 cm, è consigliabile assicurarlo a un appropriato sistema di sicurezza

per bambini, anche se l'età del bambino non rendesse più obbligatorio l'uso di tale dispositivo.

Assicurarsi che il sistema di sicurezza per bambini da montare sia compatibile con il tipo di veicolo.

Assicurarsi che la posizione di montaggio del sistema di sicurezza per bambini all'interno del veicolo sia corretta.

Consentire ai bambini di salire e scendere dal veicolo solo dal lato opposto a quello di scorrimento del traffico.

Se il sistema di sicurezza per bambini non viene utilizzato, assicurare il seggiolino con una cintura di sicurezza oppure rimuoverlo dal veicolo.

Avviso

Non applicare adesivi sui sistemi di sicurezza per bambini e non coprirli con altri materiali.

I sistemi di sicurezza per bambini che abbiano subito sollecitazioni, in caso di incidente devono essere sostituiti.

Posizioni di montaggio dei sistemi di sicurezza per bambini

Opzioni consentite per il montaggio di un sistema di sicurezza per bambini

Sedili anteriori - tutte le varianti

Fascia di peso e di età	Sedile singolo - passeggero anteriore ¹⁾		Sedile a panca - passeggero anteriore			
	senza airbag	con airbag	senza airbag		con airbag	
			centrale	esterno	centrale	esterno
Gruppo 0: fino a 10 kg o circa 10 mesi	U	U ²⁾	U	U	U ²⁾	U ²⁾
Gruppo 0+: fino a 13 kg o circa 2 anni						
Gruppo I: da 9 a 18 kg o circa da 8 mesi a 4 anni	U	U ²⁾	U	U	U ²⁾	U ²⁾
Gruppo II: da 15 a 25 kg o circa da 3 a 7 anni	U	U ²⁾	U	U	U ²⁾	U ²⁾
Gruppo III: da 22 a 36 kg o circa da 6 a 12 anni						

1) Se regolabile, verificare che il sedile si trovi nella posizione più arretrata possibile. Controllare che la cintura di sicurezza del veicolo sia quanto più possibile diritta tra la spalla e il punto superiore di ancoraggio.

2) Quando un sistema di sicurezza per bambini viene montato in questa posizione, il sistema airbag del passeggero anteriore deve essere disattivato.

U = Adatto a sistemi di sicurezza universali approvati per questa fascia di peso, in abbinamento alla cintura di sicurezza a tre punti di ancoraggio.

Telaio doppia cabina - Sedili posteriori

Fascia di peso e di età	sedile a panca 2a fila	
	esterno	Al centro
Gruppo 0: fino a 10 kg o circa 10 mesi	U	X
Gruppo 0+: fino a 13 kg o circa 2 anni		
Gruppo I: da 9 a 18 kg o circa da 8 mesi a 4 anni	U	X
Gruppo II: da 15 a 25 kg o circa da 3 a 7 anni	U	X
Gruppo III: da 22 a 36 kg o circa da 6 a 12 anni		

U = Adatto a sistemi di sicurezza universali approvati per questa classe di età e peso, in abbinamento alla cintura di sicurezza a tre punti di ancoraggio.

X = Posizione non adatta ai bambini di questa classe di età e peso.

Combi - sedili posteriori

Fascia di peso e di età	Seconda fila sedile a divano		Terza fila sedile a divano	
	Dietro al conducente	Dietro al sedile anteriore passeggero	Al centro	
Gruppo 0, 0+: fino a 13 kg o circa 2 anni	U ³⁾ , +	X	X	X
Gruppo I: da 9 a 18 kg o circa da 8 mesi a 4 anni	U ⁴⁾ , +	UF ⁴⁾	UF ⁴⁾ , +	X
Gruppo II: da 15 a 25 kg o circa da 3 a 7 anni	U ⁴⁾	UF ⁴⁾	UF ⁴⁾	X
Gruppo III: da 22 a 36 kg o circa da 6 a 12 anni				

3) Per montare un seggiolino per bambini rivolto in senso contrario a quello di marcia, portare il sedile anteriore più avanti possibile e poi riportarlo indietro seguendo le istruzioni del seggiolino per bambini.

4) Seggiolino per bambini rivolto in avanti; posizionare lo schienale del seggiolino a contatto con lo schienale del sedile del veicolo. Regolare l'altezza del poggiatesta o rimuoverlo se necessario; non spingere il sedile di fronte al bambino oltre metà corsa sulle guide e non reclinare lo schienale oltre i 25°.

- U = Adatto a sistemi di sicurezza universali approvati per questa classe di età e peso, in abbinamento alla cintura di sicurezza a tre punti di ancoraggio.
- UF = Adatto a sistemi di sicurezza universali rivolti nel senso di marcia approvati per questa classe di età e peso, in abbinamento alla cintura di sicurezza a tre punti di ancoraggio.
- ⊕ = Sedile con attacco ISOFIX disponibile. Se si monta un sistema di sicurezza ISOFIX per bambini, utilizzare esclusivamente sistemi approvati per il veicolo.
- X = Posizione non adatta ai bambini di questa classe di età e peso.

Bus - Sedili posteriori

Fascia di peso e di età

Sedili posteriori

Gruppo 0: fino a 10 kg

o circa 10 mesi

X

Gruppo 0+: fino a 13 kg

o circa 2 anni

Gruppo I: da 9 a 18 kg

o circa da 8 mesi a 4 anni

X

Gruppo II: da 15 a 25 kg

o circa da 3 a 7 anni

X

Gruppo III: da 22 a 36 kg

o circa da 6 a 12 anni

X = Posizione non adatta ai bambini di questa classe di età e peso.

Opzioni consentite per il montaggio di un seggiolino di sicurezza per bambini ISOFIX

Combi - sedili posteriori

Fascia di peso	Fascia di statura	Fissaggio	Sul sedile del passeggero anteriore	Sui sedili a divano della seconda fila			Sui sedili a divano della terza fila
				Dietro al conducente	Dietro al sedile anteriore	Al centro	
Gruppo 0: fino a 10 kg	E	ISO/R1	X	IL	X	X	X
Gruppo 0+: fino a 13 kg	E	ISO/R1	X	IL	X	X	X
	D	ISO/R2	X	IL	X	X	X
	C	ISO/R3	X	IL	X	X	X
Gruppo I: da 9 a 18 kg	D	ISO/R2	X	IL	X	X	X
	C	ISO/R3	X	IL	X	X	X
	B	ISO/F2	X	IL, IUF	X	IL, IUF	X
	B1	ISO/F2X	X	IL, IUF	X	IL, IUF	X
	A	ISO/F3	X	IL, IUF	X	IL, IUF	X

- IL = Adatto per sistemi di sicurezza speciali ISOFIX delle categorie "Specifica del veicolo", "Limitata" o "Semi-universale". Il sistema di sicurezza ISOFIX deve essere omologato per il tipo specifico di veicolo.
- IUF = Adatto per sistemi di sicurezza per bambini ISOFIX montati nel senso di marcia, della categoria Universale, approvati per l'uso in questa fascia di peso.
- X = Nessun sistema di sicurezza ISOFIX per bambini approvato per questa fascia di peso.

Fascia di statura e seggiolino ISOFIX

- A - ISO/F3 = Sistema di sicurezza rivolto nel senso di marcia per bambini di statura massima nella fascia di peso da 9 a 18 kg.
- B - ISO/F2 = Sistema di sicurezza rivolto nel senso di marcia per bambini più piccoli nella fascia di peso da 9 a 18 kg.
- B1 - ISO/F2X = Sistema di sicurezza rivolto nel senso di marcia per bambini più piccoli nella fascia di peso da 9 a 18 kg.
- C - ISO/R3 = Sistema di sicurezza rivolto nel senso opposto a quello di marcia per bambini di statura massima nella fascia di peso fino a 13 kg.
- D - ISO/R2 = Sistema di sicurezza rivolto nel senso opposto a quello di marcia per bambini più piccoli nella fascia di peso fino a 13 kg.
- E - ISO/R1 = Sistema di sicurezza rivolto nel senso opposto a quello di marcia per bambini piccoli nella fascia di peso fino a 13 kg.

Sistemi di sicurezza Isofix per bambini

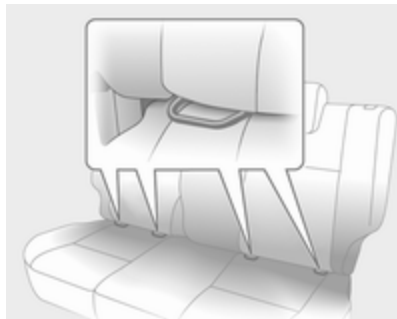

Fissare i sistemi di sicurezza per bambini ISOFIX omologati per il veicolo in questione alle staffe di montaggio.

Le posizioni di montaggio permesse per i sistemi di sicurezza per bambini ISOFIX specifici per il veicolo sono contrassegnate nella tabella da IL.

Se si usano le staffe ISOFIX per il montaggio del seggiolino, è possibile usare i sistemi di sicurezza ISOFIX universali omologati per bambini.

Sistemi di sicurezza Top Tether per bambini

I sistemi di sicurezza Top Tether per bambini si trovano dietro al sedile.

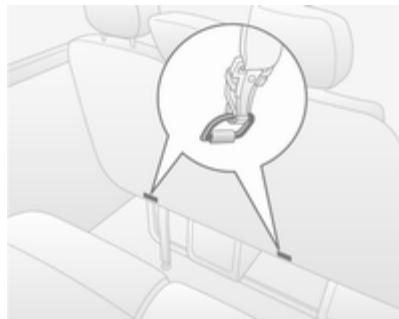

Oltre agli attacchi ISOFIX, fissare la cinghia Top Tether ai sistemi di sicurezza Top Tether per bambini. La cinghia di aggancio deve passare tra le due aste di guida del poggiatesta.

Le posizioni universali del sistema di sicurezza per bambini ISOFIX sono contrassegnate nella tabella dalla sigla IUF.

Oggetti e bagagli

Vani portaoggetti	53
Vano di carico	56
Sistema portapacchi	59
Informazioni sul carico	60

Vani portaoggetti

Vani portaoggetti del cruscotto



Il cruscotto dispone di vani portaoggetti e portamonete.

La parte superiore del cruscotto alloggia un portacellulare e un portamonete con fermaglio portabiglietti.

Il cassetto centrale è dotato di coperchio.

Portadocumenti



Estrarre il portadocumenti dal cruscotto tirando la base verso di sé e ruotandolo verso il basso. Per riporre il portadocumenti, sollevare la base posizionandolo orizzontalmente e inserirlo completamente all'interno.

Cassetto portaoggetti



Il vano portaoggetti va tenuto chiuso durante la marcia.

Raffreddamento del cassetto portaoggetti ⇨ 96.

Portabibite

I portabibite sono ubicati ad entrambe le estremità del cruscotto e centralmente nella parte inferiore del cruscotto stesso.

I portabibite possono essere usati anche per riporre il posacenere portatile.

Portaoggetti anteriori

Sulla paratia dell'abitacolo sono ubicati tre ganci porta-abiti.

Schienale ribaltabile del sedile del passeggero

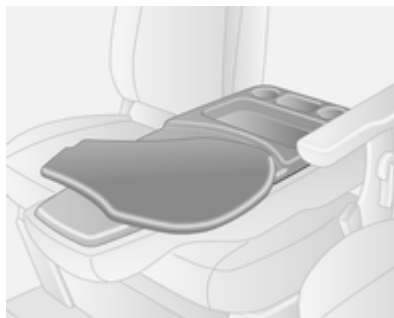

Se completamente ribaltato, lo schienale del sedile del passeggero è dotato di vani portaoggetti e portabibite.

Il piano orientabile, che può essere utilizzato per scrivere o consultare documenti, deve essere riportato in posizione iniziale prima di sollevare lo schienale.

Vano portaocchiali

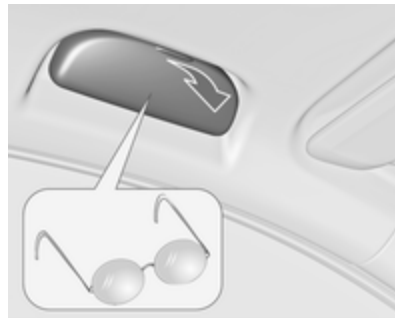

Aprire il coperchio del portaocchiali verso il basso.

Non utilizzare il portaocchiali per riporre oggetti pesanti.

Console superiore



I vani possono contenere oggetti di peso totale non superiore a 5 kg.

Vano portaoggetti sotto al sedile

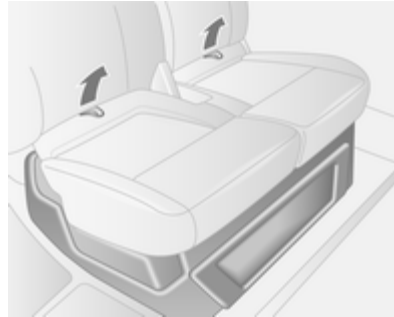

Per accedere al vano portaoggetti sotto il sedile è necessario spostare in avanti il cuscino del sedile del passeggero tirandolo per i due anelli.

Vano portaoggetti superiore



Il vano può contenere oggetti di peso totale non superiore a 35 kg.

Portaoggetti posteriore

Bus

È possibile sistemare eventuali oggetti nei supporti superiori, sopra ai sedili posteriori.

Il vano portaoggetti può contenere oggetti di peso totale non superiore a 35 kg.

Vano di carico

Occhielli di ancoraggio

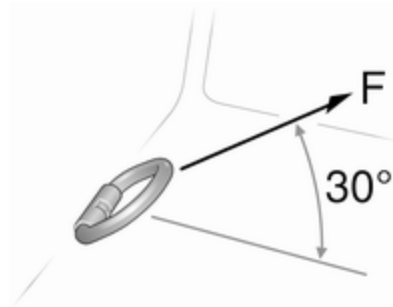

Il vano di carico è dotato di occhielli di ancoraggio per consentire il fissaggio del carico con cinghie o rete di contenimento.

La massima forza applicata sugli occhielli di ancoraggio non deve superare 5000 N a 30°.

Occhielli di ancoraggio smontabili

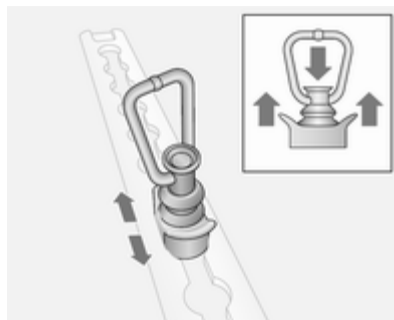

Per riposizionare, premere sulla copertura centrale e far scorrere nella posizione desiderata. Assicurarsi che l'occhiello di ancoraggio si inserisca correttamente nell'incavo.

Informazioni sul carico ⇨ 60.

Sistema di gestione del carico

Parete di separazione mobile

La parete di separazione mobile può essere utilizzata tra il pavimento e i mancorrenti al tetto.

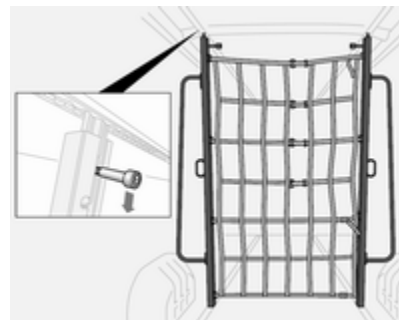

Per muoverla, abbassare la chiusura per rilasciare e posizionare la parete come richiesto. Assicurarsi che la chiusura si blocchi completamente e che la parete di separazione sia dritta.

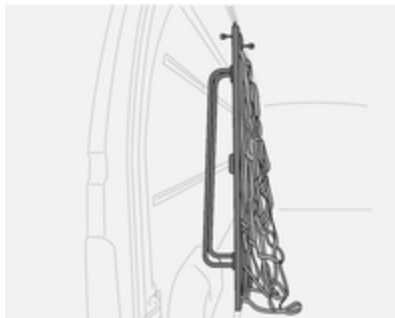

Riporre la parete di separazione di lato nel vano di carico quando non è in uso.

Barre telescopiche di bloccaggio

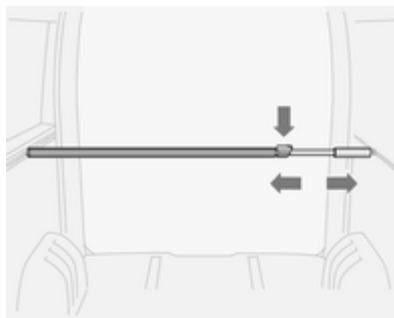

È possibile utilizzare le barre telescopiche di bloccaggio in posizione verticale oppure orizzontale.

Assicurarsi che le barre di bloccaggio siano completamente bloccate nelle guide di carico prima di procedere al carico.

Per rilasciarle, premere verso il basso la chiusura e far scorrere la barra allo stesso tempo.

Carico massimo 100 daN/700 mm.

Cinghie di fissaggio

Utilizzando le cinghie di ancoraggio adatte, è possibile fissare gli oggetti agli occhielli di ancoraggio smontabili nelle guide laterali o al pavimento.



Utilizzando le cinghie di ancoraggio, fissare l'oggetto agli occhielli di ancoraggio smontabili presenti nel pavimento del veicolo.

Carico massimo 500 daN/700 mm.

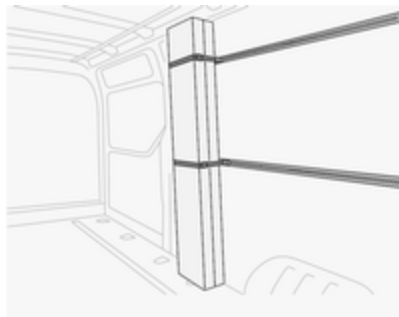

Carico massimo 100 daN/700 mm.

Occhielli di ancoraggio smontabili
 ⇨ 56, Informazioni sul carico ⇨ 60.

Rete di sicurezza



Abbassare la rete di sicurezza dalla zona del tetto e attaccarla agli occhielli di ancoraggio ⇨ 56.

Regolare la tensione delle fascette per assicurarsi che il carico sia sicuro.

Quando non viene utilizzata, la rete di sicurezza deve essere riposta nella zona del tetto.

Informazioni sul carico ⇨ 60.

Triangolo d'emergenza

Riporre il triangolo d'emergenza nell'apposito spazio sotto il sedile del passeggero.

Vano portaoggetti sotto al sedile
 ⇨ 55.

Kit di pronto soccorso

Riporre il kit di pronto soccorso nell'apposito spazio sotto il sedile del passeggero o nella console superiore.

Se il kit di pronto soccorso viene sistemato qui, sulla console superiore viene posizionata un'etichetta.

Vano portaoggetti sotto al sedile
 ⇨ 55.

Console superiore ⇨ 55.

Estintore

Riporre l'estintore nell'apposito spazio sotto il sedile del passeggero.

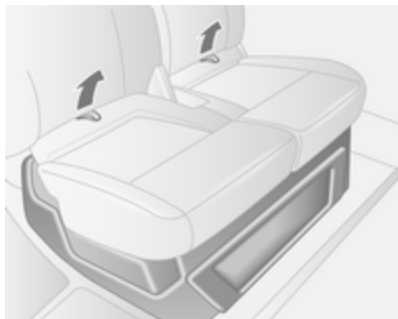

Utilizzare i due ganci dell'imbottitura del sedile del passeggero, portare l'imbottitura in avanti per avere l'accesso.



Un altro estintore può essere posizionato nel pannello della portiera anteriore.

La posizione viene indicata chiaramente da un'etichetta posta sulla console superiore.

Sistema portapacchi

Portapacchi

Per motivi di sicurezza e per evitare di danneggiare il tetto, si consiglia di usare i sistemi portapacchi specifici per il veicolo in questione.

Attenersi alle istruzioni di installazione e rimuovere il portapacchi quando non viene utilizzato.

Maggiori informazioni ⇨ 60.

Informazioni sul carico

- Gli oggetti pesanti nel vano di carico devono essere distribuiti in modo uniforme e posizionati il più avanti possibile. In caso di oggetti che possono essere impilati, collocare sotto quelli più pesanti.
- Bloccare gli oggetti agganciando le cinghie di ancoraggio agli occhielli di ancoraggio ⇨ 56.
- Assicurare gli oggetti liberi nel vano di carico impedendo che scivolino.
- Il carico non deve ostacolare il movimento dei pedali, del freno di stazionamento e della leva del cambio, e neppure la libertà di movimento del conducente. Non collocare oggetti nell'abitacolo senza assicurarli.
- Non viaggiare con il vano di carico aperto. Inoltre, la targa è leggibile e illuminata solo a porte chiuse.
- Il carico utile è la differenza tra la massa complessiva ammessa a pieno carico (vedere la targhetta

del veicolo ⇨ 161) e la massa a vuoto secondo la normativa CE.

Per calcolare la massa a vuoto secondo la normativa CE, inserire i dati del veicolo nella tabella Masse all'inizio del manuale.

La massa a vuoto CE include il peso del conducente (68 kg), del bagaglio (7 kg) e dei fluidi (con serbatoio pieno al 90%).

Accessori e attrezzature opzionali aumentano la massa a vuoto.

- La presenza di un carico sul tetto aumenta la sensibilità del veicolo ai venti trasversali e influisce negativamente sul comportamento direzionale del veicolo, dal momento che ne sposta verso l'alto il baricentro. Distribuire il carico in modo uniforme e assicurarlo correttamente con cinghie di fissaggio. Regolare la pressione dei pneumatici e la velocità di marcia in base alle condizioni di carico del veicolo. Controllare e tendere frequentemente le cinghie di fissaggio.

- Il carico ammissibile al tetto (compreso il peso del portapacchi) è 200 kg per le varianti standard del tetto. Il carico sul tetto è il peso combinato di portapacchi e carico.

Strumenti e comandi

Comandi	61
Spie, strumenti e indicatori	66
Visualizzatori informativi	75
Messaggi del veicolo	75
Computer di bordo	76
Tachigrafo	78

Comandi

Regolazione del volante

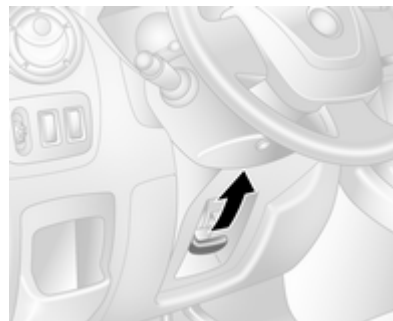

Sbloccare la leva, regolare la posizione del volante, quindi riportare la leva in posizione iniziale e accertarsi che sia completamente bloccata.

Effettuare la regolazione del volante solo a veicolo fermo e bloccasterzo disinserito.

Comandi al volante



È possibile agire sul controllo automatico della velocità di crociera e sul limitatore di velocità tramite i comandi al volante.

Controllo automatico della velocità di crociera ⇨ 111.

Avvisatore acustico



Premere .

Comandi sul piantone di sterzo



Il sistema Infotainment può essere controllato tramite i comandi sul piantone di sterzo.

Per maggiori informazioni consultare il manuale del sistema Infotainment.

Tergilavacristalli

Tergicristalli





-  = intermittenza
- 1** = lento
- 2** = veloce

Non utilizzare se il parabrezza è ghiacciato.

Spegnere negli autolavaggi.

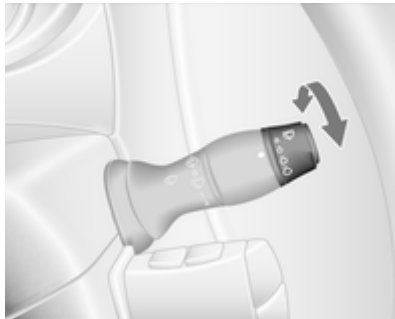
Funzionamento automatico con sensore pioggia



 = funzionamento automatico con sensore pioggia

Il sensore pioggia rileva la quantità d'acqua sul parabrezza e regola automaticamente la frequenza di funzionamento dei tergicristalli.

All'avviamento del motore, è necessario selezionare nuovamente il funzionamento automatico.

Regolazione della sensibilità del sensore pioggia

Ruotare la rotella di regolazione per regolare la sensibilità:

- bassa = ruotare la rotella verso il basso
- alta = ruotare la rotella verso l'alto

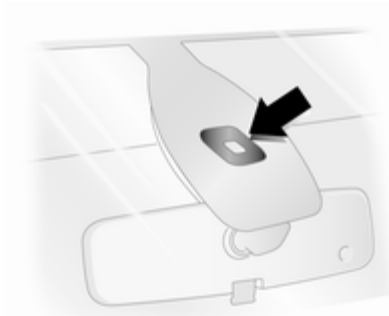

Mantenere il sensore libero da polvere, sporco e ghiaccio.

Lavacrystalli

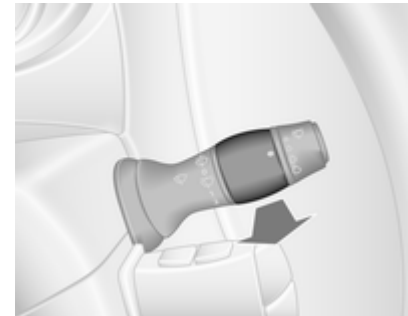

Tirare la leva. Il liquido di lavaggio viene spruzzato sul tergicristallo.

- azione breve = il tergicristallo effettua una passata
- azione lunga = il tergicristallo effettua alcune passate

Temperatura esterna



Le diminuzioni di temperatura vengono indicate immediatamente, mentre gli aumenti di temperatura dopo un certo tempo.

Se la temperatura esterna scende a 3 °C, °C lampeggia sul display informativo, segnalando al conducente la possibilità di incontrare ghiaccio sul fondo stradale. La spia continua a lampeggiare fino a quando la temperatura risale oltre i 3 °C.

⚠ Avvertenza

Il manto stradale potrebbe essere già ghiacciato, anche se il display indica che la temperatura è di alcuni gradi superiore a 0 °C.

Orologio

La data e l'ora sono visualizzate sul display informativo, mentre il display multifunzione mostra solamente l'ora.

Impostazione di data e ora sul display informativo



20003

Il sistema Infotainment deve essere spento. Accedere alla modalità di impostazione tenendo premuto il pulsante \ominus per circa 2 secondi. Il valore lampeggiante si regola con il pulsante \ominus . Il pulsante \ominus consente di passare alla modalità successiva e di uscire dalla modalità di impostazione.

Impostazione dell'ora sul display multifunzione

Con l'ora visualizzata, premere il pulsante inferiore sull'estremità della leva del tergitristallo fino a quando le ore iniziano a lampeggiare. Premere il pulsante superiore per aumentare il valore delle ore.

Premere il pulsante inferiore sull'estremità della leva del tergitristallo fino a quando i minuti iniziano a lampeggiare. Premere il pulsante superiore per aumentare il valore dei minuti.

Premere il pulsante inferiore sull'estremità della leva del tergitristallo per uscire dalla modalità di impostazione.

Computer di bordo \rightarrow 76.

Prese di corrente



Le prese da 12 V sono ubicate nel cruscotto e nella parte posteriore del veicolo.



Il collegamento di accessori elettrici a motore spento può scaricare la batteria. Non superare il consumo massimo di 120 watt. Non collegare accessori che generano corrente, come caricabatterie o batterie.

Collegare solo accessori elettrici conformi con i requisiti di compatibilità elettromagnetica specificati nella norma DIN VDE 40 839.

Non collegare accessori che generano corrente, come caricabatterie o batterie.

Attenzione

Evitare l'uso di spine non idonee per non danneggiare le prese.

Accendisigari



Premere il pulsante dell'accendisigari. L'accendisigari si spegne automaticamente non appena la resistenza diviene incandescente. Estrarre l'accendisigari.

Posaceneri

Attenzione

Da utilizzare esclusivamente per la cenere e non per materiale infiammabile.

Posacenere portatile

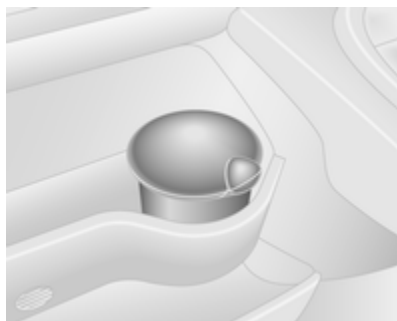

Contenitore posacenere per l'uso mobile nel veicolo. Per utilizzarlo, aprire la copertura.

Spie, strumenti e indicatori

Tachimetro



Indica la velocità del veicolo.

È possibile che la velocità massima sia regolata da un limitatore di velocità. Un'etichetta posta sul cruscotto fornisce una chiara e visibile indicazione su tale limitazione.

Avviso

In determinate circostanze, come lungo pendii scoscesi, il veicolo può superare la velocità massima impostata.

Contachilometri



Visualizza i chilometri percorsi.

Contachilometri parziale

Premere una volta uno dei due pulsanti all'estremità della leva dei tergicristalli per visualizzare il contachilometri.

Per azzerare, premere per alcuni secondi uno dei due pulsanti con l'accensione inserita. Il valore lampeggia e quindi si azzerà.

Contagiri



Indica la velocità di rotazione del motore.

Viaggiare quanto più possibile al regime più basso per ogni marcia.

Attenzione

Se l'ago è nella zona rossa di pericolo, è stato superato il massimo dei giri ammesso. Pericolo per il motore.

Indicatore del livello carburante



Visualizza il livello del carburante nel serbatoio.

Se il livello nel serbatoio è basso, si accende la spia . Effettuare immediatamente il rifornimento.

Non svuotare mai completamente il serbatoio.

Poiché nel serbatoio rimane sempre una certa quantità di carburante, la quantità necessaria per riempirlo è inferiore alla capacità del serbatoio specificata.

Indicatore della temperatura del liquido di raffreddamento del motore



Visualizza la temperatura del liquido di raffreddamento.

- zona a sinistra = temperatura di esercizio del motore non ancora raggiunta
- zona centrale = regolare temperatura di esercizio
- zona a destra = temperatura del liquido di raffreddamento troppo alta

La spia  si accende se la temperatura è troppo alta ⇨ 72.

Attenzione

Se la temperatura del liquido di raffreddamento del motore è troppo alta, arrestare il veicolo e spegnere il motore. Pericolo per il motore. Controllare il livello del liquido di raffreddamento.



Per ragioni legate alla fisica, l'indicatore della temperatura del liquido di raffreddamento mostra la temperatura del liquido di raffreddamento solo se il livello del liquido stesso è adeguato.

Controllo del livello dell'olio motore

Se il livello dell'olio motore è corretto, il messaggio **LIVELLO OLIO**

A REGIME viene visualizzato brevemente sul display multifunzione all'inserimento dell'accensione.

Se il livello dell'olio motore è oltre il livello minimo, premere uno dei due pulsanti del computer di bordo entro 30 secondi dall'inserimento dell'accensione. **LIVELLO OLIO** viene visualizzato assieme all'indicatore a quadretti indicante il livello dell'olio. Man mano che il livello diminuisce, al posto dei quadretti vengono visualizzati dei trattini.

-  = livello massimo
-  = livello medio
-  = livello minimo

Al raggiungimento del livello minimo dell'olio motore, **LIVELLO OLIO DA REGOLARE** è visualizzato assieme



a  dopo 30 secondi dall'inserimento dell'accensione. Controllo e rabbocco dell'olio motore ⇨ 123.

Per abbandonare la visualizzazione del livello dell'olio, premere uno dei due pulsanti del computer di bordo. Computer di bordo ⇨ 76.

Display di manutenzione

A seconda delle condizioni di guida, l'intervallo indicato può variare notevolmente.

Se la distanza da coprire fino all'intervento successivo è inferiore a 3000 km o due mesi, il messaggio **MANUTENZIONE** viene visualizzato nel display multifunzione.

Se la distanza è pari a 0 km o la data prevista per l'intervento di manutenzione è stata superata, i simboli  e  si accendono e il messaggio **RICHIESTA MANUTENZIONE** viene visualizzato sul display multifunzione.

Il veicolo deve essere portato in officina.

Rivolgersi ad un'officina.

Azzeramento del display di manutenzione

Selezionare la distanza da coprire davanti alla funzione display di manutenzione nel computer di bordo.

Tenere premuto uno dei due pulsanti all'estremità della leva del tergicristallo fino alla visualizzazione in modalità fissa della distanza da coprire prima dell'intervento di manutenzione successivo.

Computer di bordo ⇨ 76.

Display del cambio



Il display del cambio visualizza la modalità o la marcia innestata del cambio manuale automatizzato.

R = Retromarcia

N = Folle

A = Modalità automatica

kg = Modalità Laden

 = Modalità Winter (Inverno)

 = Azionare il freno a pedale

 = Elettronica del cambio

Spie

Le spie di controllo descritte non sono presenti in tutti i veicoli. Le descrizioni si riferiscono a veicoli provvisti di strumentazione completa. All'inserimento dell'accensione, gran parte delle spie si accendono brevemente per una prova di funzionalità.

I colori delle spie significano:

rosso = pericolo, segnalazione importante

giallo = avvertenza, informazioni, guasto

verde = conferma di attivazione

blu = conferma di attivazione

Spie nel quadro strumenti

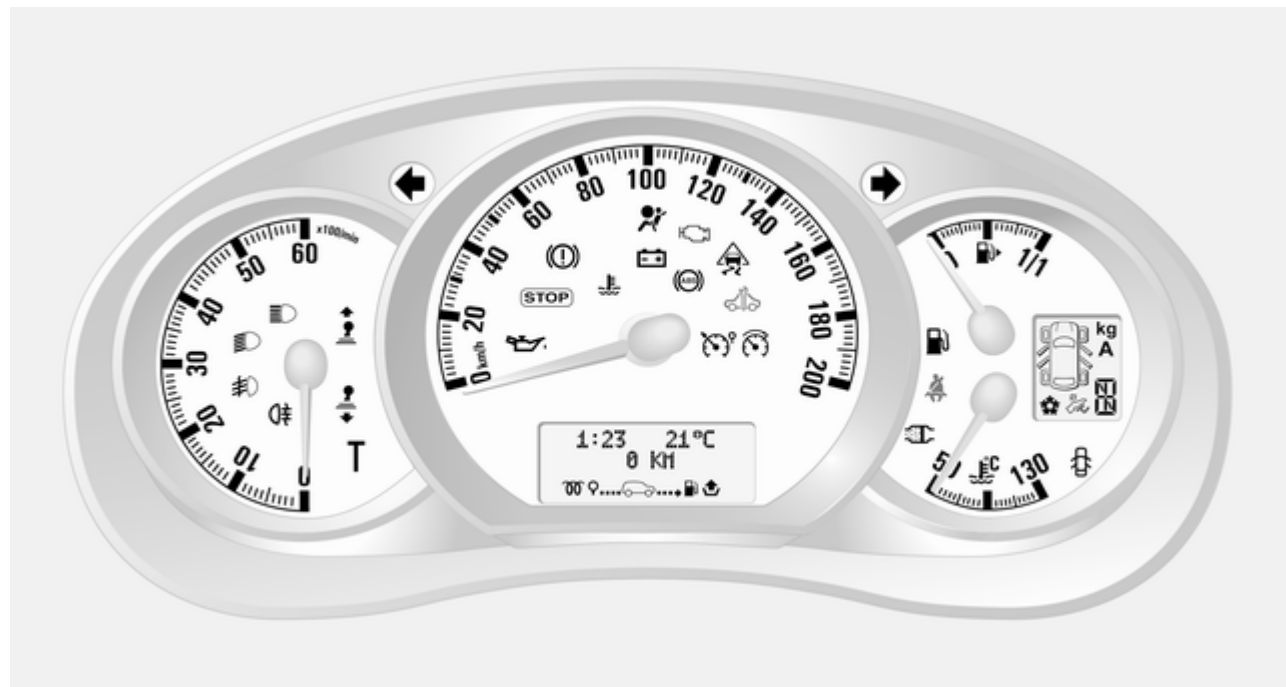

Indicatore di direzione

La spia  lampeggia in verde.

La spia lampeggia quando si attivano gli indicatori di direzione o i segnalatori di emergenza.

Lampeggio veloce: guasto di una lampadina di un indicatore di direzione o del fusibile associato.

Il funzionamento degli indicatori di direzione è indicato da una segnalazione acustica. Se si traina un rimorchio, la frequenza della segnalazione acustica cambia.

Sostituzione delle lampadine ⇨ 128.

Fusibili ⇨ 135.

Indicatori di direzione ⇨ 81.

Airbag e pretensionatori delle cinture di sicurezza

Il simbolo  si accende in giallo.

All'inserimento dell'accensione, la spia si accende brevemente. Se non si accende o si accende durante la marcia, è presente un guasto negli airbag o nei pretensionatori. Gli air-

bag e i pretensionatori delle cinture di sicurezza potrebbero non attivarsi in caso di incidente.

Se il simbolo  rimane acceso fisso, indica l'avvenuta attivazione dei pretensionatori delle cinture di sicurezza o degli airbag.



Avvertenza

Rivolgersi immediatamente ad un'officina per eliminare il guasto.

Pretensionatori delle cinture di sicurezza, sistema airbag ⇨ 38, ⇨ 41.

Disattivazione degli airbag

La spia  si accende in giallo all'inserimento dell'accensione e rimane accesa se l'airbag del passeggero anteriore è disattivato ⇨ 43.

Se la spia  si accende insieme alla spia , rivolgersi a un'officina.

Pericolo

C'è il rischio di infortunio mortale per un bambino che sia seduto in un sistema di sicurezza per bambini sul sedile anteriore, quando viene attivato l'airbag.

C'è il rischio di infortunio mortale per un adulto che sia seduto sul sedile anteriore, quando l'airbag è disattivato.

Sistema di ricarica

Il simbolo  si accende in rosso.

Si accende all'inserimento dell'accensione e si spegne poco dopo l'avvio del motore.

Acceso con il motore in funzione

Arrestare il veicolo e spegnere il motore. La batteria non viene ricaricata e il raffreddamento del motore potrebbe interrompersi. L'alimentazione al servofreno potrebbe venire interrotta. Rivolgersi ad un'officina.

Spia MIL

Il simbolo  si accende o lampeggia in giallo.

Si accende all'inserimento dell'accensione e si spegne poco dopo l'avvio del motore.

Acceso con il motore in funzione

Guasto nel sistema di controllo delle emissioni. Potrebbero essere stati superati i limiti di emissioni consentiti. Rivolgersi immediatamente ad un'officina.



Lampeggia con il motore in funzione

Guasto che potrebbe comportare il danneggiamento del convertitore catalitico. Accelerare con più moderazione finché la spia non smette di lampeggiare. Rivolgersi immediatamente ad un'officina.

Arresto del motore

Il simbolo  si accende in rosso.

Si accende per alcuni secondi all'inserimento dell'accensione.

Se la spia  si accende assieme alla spia  o , arrestare immediatamente il motore e rivolgersi ad un'officina.

A seconda del tipo di guasto, è possibile che anche il display multifunzione visualizzi un messaggio di avvertimento.

Controllo del sistema

Il simbolo  si accende in rosso.

Si accende all'inserimento dell'accensione e si spegne poco dopo l'avvio del motore.

Può accendersi assieme a un'altra spia o messaggio sul display multifunzione. Rivolgersi immediatamente ad un'officina.

Impianto frenante

Il simbolo  si accende in rosso.

Si accende al rilascio del freno di stazionamento se il livello del liquido dei freni è insufficiente ⇨ 125.

⚠ Avvertenza

Arrestare il veicolo e non proseguire il viaggio. Rivolgersi ad un'officina.

Si accende dopo l'inserimento dell'accensione se viene azionato il freno di stazionamento ⇨ 108.

Usura delle pastiglie dei freni

Il simbolo  si accende in giallo.



Si accende quando le pastiglie dei freni sono consumate ⇨ 107.



Rivolgersi ad un'officina.

Sistema di antibloccaggio (ABS)

Il simbolo  si accende in giallo.

Si accende brevemente dopo l'inserimento dell'accensione. Quando  si spegne, il sistema è pronto per il funzionamento.

Se le spie  e  si accendono contemporaneamente alla visualizzazione dei messaggi **ABS DA CONTROLLARE** e **ESP DA CONTROLLARE** sul display multifunzione, è presente un guasto nell'ABS. L'impianto frenante rimane operativo ma senza la regolazione ABS.

Se le spie , ,  e **STOP** si accendono, significa che ABS ed ESP non sono attivi e il messaggio **IMPIANTO FRENI GUASTO** viene visualizzato. Rivolgersi ad un'officina.

Sistema di antibloccaggio ⇨ 107.

Passaggio alla marcia superiore

Si accendono il simbolo  o .

Quando è acceso, si consiglia di passare alla marcia superiore per ridurre il consumo di carburante.

Programma elettronico di stabilità

Il simbolo  lampeggia o si accende in giallo.

Si accende per alcuni secondi all'inserimento dell'accensione.

Lampeggia durante la marcia

Il sistema funziona regolarmente. La potenza sviluppata dal motore potrebbe risultare ridotta e il veicolo potrebbe venire leggermente frenato in modo automatico ⇨ 109.

Acceso durante la marcia

Il sistema è disinserito. Il messaggio **ANTIPATTINO DISATTIVATO** viene inoltre visualizzato sul display multifunzione.

ESP®Plus ⇨ 109.

Elettronica del motore

Il simbolo  si accende in giallo.

Acceso con il motore in funzione

Indica un guasto nell'impianto elettronico.

Rivolgersi ad un'officina.

Pressione dell'olio motore

Il simbolo  si accende in rosso.

Si accende all'inserimento dell'accensione e si spegne poco dopo l'avvio del motore.

Acceso con il motore in funzione

Attenzione

La lubrificazione del motore potrebbe interrompersi, provocando danni al motore e/o il bloccaggio delle ruote motrici.

1. Premere il pedale della frizione.
2. Mettere in folle, portando la leva del cambio in posizione **N**.
3. Togliersi dalla strada senza ostacolare il traffico.
4. Disinserire l'accensione.

⚠ Avvertenza

A motore spento è necessaria una forza considerevolmente maggiore per frenare e sterzare.

Non estrarre la chiave di accensione fino all'arresto completo del veicolo, altrimenti il bloccasterzo potrebbe inserirsi all'improvviso.

Controllare il livello dell'olio prima di rivolgersi ad un'officina ⇨ 123.

Livello carburante minimo

Il simbolo  si accende in giallo.

Si accende se il livello di carburante nel serbatoio è troppo basso.

Convertitore catalitico ⇨ 101.

Spurgo del sistema di alimentazione del carburante ⇨ 127.

Vuotare il filtro carburante

Il simbolo  si accende in giallo.

Si accende all'inserimento dell'accensione e si spegne poco dopo l'avvio del motore.

Acceso con il motore in funzione

Indica la presenza di acqua nel carburante diesel. Rivolgersi immediatamente ad un'officina.

Luci esterne

Il simbolo  si accende in verde.

Si accende quando le luci esterne sono accese ⇨ 79.

Abbaglianti

Il simbolo  si accende in blu.

Si accende quando i fari abbaglianti sono accesi o durante il lampeggio dei fari ⇨ 80.

Fendinebbia

Il simbolo  si accende in verde.



Si accende quando i fendinebbia sono accesi ⇨ 81.

Retronebbia

Il simbolo  si accende in giallo.

Si accende quando il retronebbia è acceso ⇨ 82.

Controllo automatico della velocità di crociera

I simboli  e  si accendono in verde.

Il simbolo  si accende in verde alla memorizzazione di una certa velocità.

Il simbolo  si accende in verde se il sistema è inserito.

Limitatore di velocità

Il simbolo  si accende in arancione.

Il simbolo  si accende in arancione se il sistema è inserito.

Controllo automatico della velocità di crociera, limitatore di velocità ⇨ 111.

Portiera aperta

Il simbolo  si accende in rosso.

Si accende all'apertura di una portiera.

Visualizzatori informativi

Visualizzatore a triplice funzione

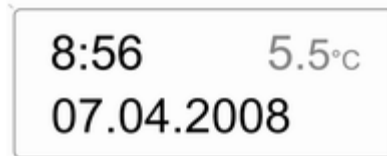

20003

Visualizza l'ora, la temperatura esterna e la data ad accensione inserita.

Messaggi del veicolo

I messaggi vengono visualizzati nel display multifunzione, assieme a  O STOP.

Messaggi informativi

Messaggi informativi

MODO ECONOMIA BATTERIA

ANTIPATTINO DISATTIVATO

SISTEMA LUCI AUTOMAT.OFF

LIVELLO OLIO A REGIME

Messaggi di guasto

Visualizzati assieme a . Guidare con cautela e rivolgersi a un'officina.

Per eliminare i messaggi di guasto, premere uno dei due pulsanti all'estremità della leva dei tergicristalli. Dopo alcuni secondi, il messaggio scompare automaticamente e  rimane acceso. Il guasto sarà quindi memorizzato nel sistema di bordo.

Messaggi di guasto

ESP DA CONTROLLARE

FILTRO CARBUR. DA SPURGARE

CAMBIO NON FUNZIONANTE

SISTEMA LUCI CONTROLLARE

Messaggi di avvertimento

Questi messaggi possono essere visualizzati con **STOP** o assieme ad altri messaggi di avvertimento, spie o segnale acustico. Arrestare immediatamente il motore e rivolgersi a un'officina.

Messaggi di avvertimento

ALIMENTAZIONE GUASTA

TEMPERATURA DELL' ACQUA

TEMPERATURA CAMBIO

Segnali acustici

All'avvio del motore o durante la guida

- Durante l'attività degli indicatori di direzione.
- Se la spia di riserva carburante si accende.
- Se la cintura di sicurezza non è allacciata.
- Se il veicolo è dotato di cambio manuale automatizzato e la temperatura della frizione è troppo alta.

Quando il veicolo è parcheggiato, all'apertura della portiera del conducente

- Se le luci esterne sono accese.
- Se il veicolo è dotato di cambio manuale automatizzato e il freno di stazionamento non è attivato, il folle non è inserito o il pedale del freno non è premuto.

Computer di bordo



Per selezionare le funzioni disponibili, premere ripetutamente uno dei due pulsanti all'estremità della leva del tergicristallo.

Premere il pulsante per selezionare una delle funzioni elencate.

- Consumo di carburante
- Consumo medio
- Consumo istantaneo
- Autonomia
- Distanza percorsa
- Velocità media

- Chilometri da percorrere prima dell'intervento di manutenzione
- Velocità memorizzata per il controllo automatico della velocità e per il limitatore di velocità
- Messaggi informativi e di guasto visualizzati sul display multifunzione

Consumo di carburante

Visualizza il consumo di carburante dall'ultimo azzeramento.

La misurazione può essere ricominciata in qualsiasi momento tenendo premuto uno dei due pulsanti.

Consumo medio

Il valore viene visualizzato dopo aver percorso 400 metri.

Visualizzazione del consumo medio in considerazione dei chilometri percorsi e del consumo di carburante dall'ultimo azzeramento.

La misurazione può essere azzerata e iniziata ex novo in qualsiasi momento.

Consumo istantaneo

Il valore viene visualizzato al raggiungimento di una velocità di 30 km/h.

Autonomia

Il valore viene visualizzato dopo aver percorso 400 metri.

L'autonomia viene calcolata in considerazione della quantità di carburante presente in quel momento nel serbatoio e del consumo medio dall'ultimo azzeramento.

La misurazione può essere azzerata e iniziata ex novo in qualsiasi momento.

Distanza percorsa

Visualizza i chilometri percorsi dall'ultimo azzeramento.

La misurazione può essere azzerata e iniziata ex novo in qualsiasi momento.

Velocità media

Il valore viene visualizzato dopo aver percorso 400 metri.

Visualizzazione della velocità media dall'ultimo azzeramento.

La misurazione può essere azzerata e iniziata ex novo in qualsiasi momento.

Le soste effettuate con disinserimento dell'accensione nel corso di un viaggio non vengono incluse nei calcoli.

Azzeramento del computer di bordo

Per azzerare il computer di bordo, premere uno dei due pulsanti dopo avere selezionato una delle funzioni.

Il computer di bordo si azzer automaticamente al superamento del valore massimo di qualsiasi parametro.

Tachigrafo



Per l'uso del tachigrafo, fare riferimento alle istruzioni in dotazione. Rispettare le norme d'uso.

Illuminazione



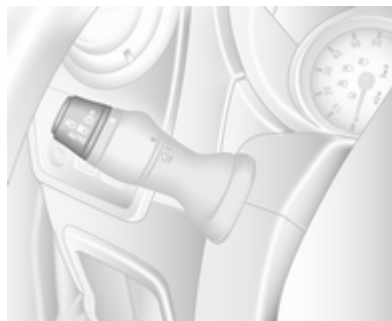

Luci esterne	79
Luci interne	82
Caratteristiche dell'illuminazione	84

Luci esterne

Interruttore dei fari



Ruotare l'interruttore dei fari:

- O** = Spento
-  = Luci di posizione
-  = Fari
- AUTO** = Controllo automatico dei fari
-  = Fendinebbia
-  = Retronebbia

Spia degli abbaglianti  ⇨ 74.

Spia degli anabbaglianti  ⇨ 74.

Controllo automatico dei fari

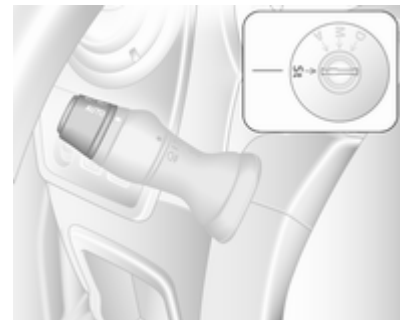

Interruttore dei fari su **AUTO**: con il motore in funzione, i fari si accendono quando la luce esterna è scarsa.

Per motivi di sicurezza, l'interruttore dei fari deve sempre rimanere posizionato su **AUTO**.

I fari si spengono automaticamente al disinserimento dell'accensione.

Abbaglianti

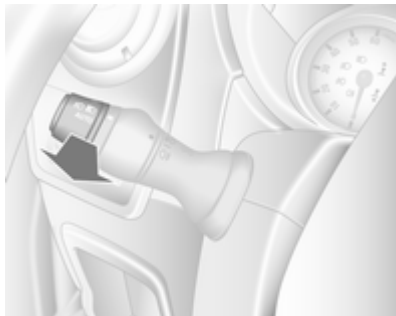

Per passare dagli anabbaglianti agli abbaglianti, tirare la leva fino ad udire uno scatto.

Avvisatore ottico

Per usare gli abbaglianti come avvisatore ottico, tirare la leva.

Regolazione della profondità delle luci

Regolazione manuale della profondità delle luci



Per regolare la profondità delle luci in base al carico del veicolo e non abbagliare i veicoli provenienti in senso contrario: ruotare la manopola sulla posizione richiesta.

- 0 = sedile anteriore occupato
- 4 = carico fino al peso massimo consentito

Uso dei fari all'estero

Il fascio di luce asimmetrico dei fari aumenta la visibilità illuminando un tratto di strada più ampio sul lato passeggero.

Se il veicolo viene utilizzato in Paesi con guida sul lato opposto, regolare i fari per evitare l'abbagliamento.

Per la regolazione dei fari rivolgersi ad un'officina.

Luci diurne

Le luci diurne migliorano la visibilità del veicolo durante il giorno.

Con l'accensione inserita, i fari si accendono e l'illuminazione della strumentazione è attenuata.

Le luci diurne si spengono al disinserimento dell'accensione.

Fari autoadattativi

Luce di svolta

A seconda dell'angolo di sterzata, della velocità del veicolo e della marcia inserita durante una svolta, una luce supplementare si accende illuminando l'angolo della strada.

Segnalatori di emergenza



Inserimento con il pulsante .

Segnali di svolta e di cambio della corsia di marcia

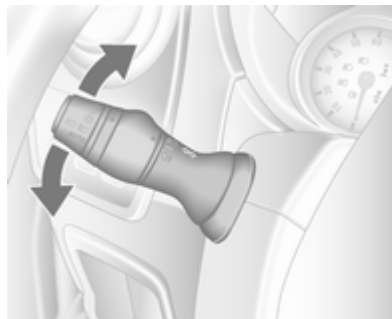

Leva verso l'alto = Indicatore destro
Leva verso il basso = Indicatore sinistro

Quando il volante torna indietro, la leva torna automaticamente nella sua posizione iniziale disattivando l'indicatore. Ciò non accade in caso di lieve sterzata come un cambio di corsia.

Per segnalare un cambio di corsia, portare la leva fino al primo punto di resistenza. Al suo rilascio, la leva torna in posizione.

Spingendo la leva oltre il primo punto di resistenza, l'indicatore rimane acceso. Disinserire l'indicatore manualmente riportando la leva in posizione iniziale.

Fendinebbia

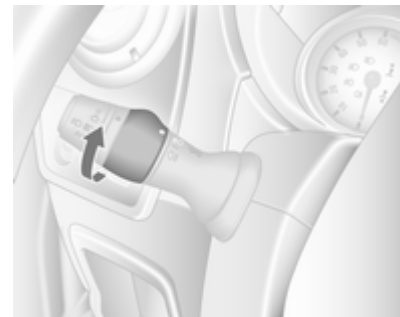

Ruotare l'interruttore interno su  e rilasciarlo.

I fendinebbia funzionano solo se l'accensione e i fari sono inseriti.

Retronebbia

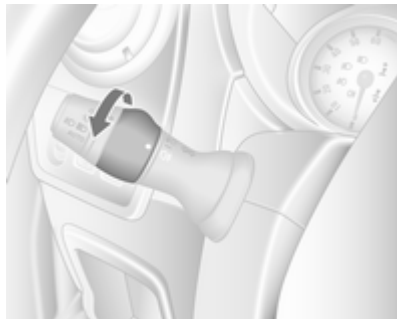

Ruotare l'interruttore interno su ☁️ e rilasciarlo.

I retronebbia funzionano solo se l'accensione e i fari sono inseriti.

Luci di retromarcia

Le luci di retromarcia si accendono quando, con l'accensione inserita, si innesta la retromarcia.

Coprifari appannati

Il lato interno dei coprifari si può appannare rapidamente in condizioni di clima umido e freddo, forte pioggia o dopo il lavaggio. L'appannamento sparisce rapidamente da solo, ma può essere agevolato accendendo i fari.

Luci interne

In posizione centrale, funge da luce di cortesia accendendosi all'apertura delle portiere anteriori. Alla chiusura delle portiere anteriori, la luce di cortesia si spegne dopo un certo tempo.

Luca di cortesia anteriore



Inserimento con il pulsante 🚗💡.

L'illuminazione dell'abitacolo si disattiva immediatamente all'inserimento dell'accensione.

Luci di cortesia posteriori

Bus

Le luci basse e quelle di cortesia sul tetto si trovano nel vano dei passeggeri posteriori.



Utilizzare l'interruttore basculante sul quadro strumenti:

premere  = acceso.
premere **OFF** = spento.

Illuminazione del vano di carico



Inserimento tramite l'interruttore:

- luce sempre accesa,
- luce comandata dall'illuminazione dell'abitacolo,
- luce sempre spenta.

Luci di lettura

Luce di lettura anteriore



Inserimento con il pulsante .

La luce di lettura è orientabile.

Luci di lettura posteriori

Bus



Utilizzare l'interruttore basculante sul quadro strumenti:

- premere  = acceso.
premere **OFF** = spento.



Ogni luce di lettura può essere azionata singolarmente e orientata come desiderato.

Caratteristiche dell'illuminazione

Luci in uscita

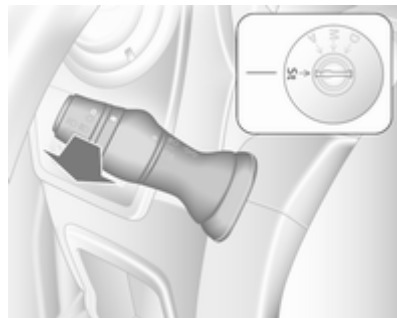

I fari si accendono per circa 1 minuto dopo aver parcheggiato il veicolo e avere attivato il sistema.

Attivazione

1. Disinserire l'accensione.
2. Rimuovere la chiave d'accensione.
3. Tirare la leva degli indicatori di direzione verso il volante.

Questa procedura può essere ripetuta fino a quattro volte per un tempo massimo di 4 minuti.

L'illuminazione si spegne immediatamente ruotando l'interruttore dei fari su una posizione qualsiasi e riportandolo su **O**.

Climatizzatore

Sistemi di climatizzazione	86
Bocchette di ventilazione	95
Manutenzione	96

Sistemi di climatizzazione

Sistema di riscaldamento e di ventilazione



Comandi per:

- Temperatura
 - Velocità della ventola
 - Distribuzione dell'aria
- Lunotto termico  ⇨ 29.

Temperatura





rosso = caldo
blu = freddo

Il riscaldamento entra in piena efficienza solo quando il motore raggiunge la temperatura di esercizio.

Velocità della ventola

Regolare il flusso dell'aria selezionando la velocità della ventola desiderata.

Distribuzione dell'aria

-  = altezza testa
-  = altezza testa e vano piedi
-  = vano piedi
-  = parabrezza, finestrini anteriori e vano piedi
-  = parabrezza e finestrini anteriori

Sistema di climatizzazione



Oltre al sistema di riscaldamento e di ventilazione, il climatizzatore dispone delle seguenti funzioni:

- AC** = Raffreddamento
-  = Ricircolo dell'aria

Raffreddamento (AC)

Controllabile con il pulsante **AC**, è operativo solo quando il motore e la ventola sono in funzione.

Il climatizzatore raffresca l'aria e la deumidifica (asciuga) quando le temperature esterne sono poco al di sopra del punto di congelamento. Ciò

può provocare la formazione di condensa, che gocciolerà da sotto il veicolo.

Se raffreddamento o deumidificazione non servono, spegnere il sistema di raffreddamento per risparmiare carburante.

Sistema di ricircolo dell'aria



Inserimento con il pulsante .

Avvertenza

In modalità di ricircolo, lo scambio d'aria con l'esterno risulta ridotto. Utilizzando tale modalità senza allo stesso tempo raffreddare l'aria, l'umidità nell'abitacolo aumenta, facendo appannare i finestrini. Inoltre la qualità dell'aria nell'abitacolo si deteriora, e potrebbe provocare sonnolenza agli occupanti.

Raffreddamento massimo

Aprire brevemente i finestrini, in modo da disperdere rapidamente l'aria calda.

- Raffreddamento **AC** acceso.
- Sistema di ricircolo dell'aria  inserito.
- Portare il comando di distribuzione dell'aria su .
- Impostare il comando della temperatura al livello più freddo.
- Regolare la velocità della ventola al livello massimo.
- Aprire tutte le bocchette dell'aria.

Sistema di climatizzazione elettronico



Comandi per:

- Temperatura
- Distribuzione dell'aria e selezione dei menu
- Velocità della ventola

AUTO = Modalità automatica

 = Ricircolo dell'aria

 = sbrinamento e disappannamento

Lunotto termico  ⇨ 29.

La temperatura preselezionata viene gestita automaticamente. In modalità automatica, la velocità della ventola e la distribuzione dell'aria regolano automaticamente il flusso dell'aria.

Il sistema può essere regolato manualmente tramite i comandi della distribuzione e del flusso dell'aria.

Il sistema di climatizzazione elettronico è completamente operativo se il motore è in funzione.

Per un corretto funzionamento, non coprire mai il sensore sul cruscotto.

Modalità automatica

Impostazione di base per il massimo comfort:

- premere il pulsante **AUTO**;
- aprire tutte le bocchette dell'aria;
- **AC** acceso;
- impostare la temperatura secondo i propri desideri.

Preselezione della temperatura

È possibile impostare valori di temperatura in base alle proprie necessità.

Per motivi legati al benessere personale, variare la temperatura di poco per volta.

rosso = caldo
blu = freddo

Il riscaldamento entra in piena efficienza solo quando il motore raggiunge la temperatura di esercizio.

Se la temperatura minima è impostata su 15 °C, il climatizzatore elettronico funziona raffreddando al massimo delle sue possibilità.

Se la temperatura massima è impostata su 27 °C, il climatizzatore elettronico funziona riscaldando al massimo delle sue possibilità.

Velocità della ventola

La velocità selezionata per la ventola è indicata sul display con .

Se la ventola è disinserita, anche l'aria condizionata è disinserita.

Per tornare in modalità automatica: premere il pulsante **AUTO**;

Sbrinamento e disappannamento dei cristalli

Premere il pulsante .

La temperatura e la distribuzione dell'aria vengono impostate automaticamente e la ventola funziona a velocità elevata.

Per tornare in modalità automatica: premere il pulsante  o **AUTO**.

Distribuzione dell'aria

Premere ripetutamente  o .

Le frecce sul display indicano le impostazioni della distribuzione dell'aria.

Raffreddamento

Il climatizzatore raffredda e deumidifica (asciuga) se la temperatura esterna è poco al di sopra di un determinato valore. Ciò può provocare la formazione di condensa, che gocciolerà da sotto il veicolo.

Se raffreddamento o deumidificazione non servono, premere **AC OFF** per spegnere il sistema di raffreddamento e risparmiare carburante.

Modalità manuale di ricircolo dell'aria

Inserimento con il pulsante .

Avvertenza

In modalità di ricircolo, lo scambio d'aria con l'esterno risulta ridotto. Utilizzando tale modalità senza allo stesso tempo raffreddare l'aria, l'umidità nell'abitacolo aumenta, facendo appannare i finestrini. Inoltre la qualità dell'aria nell'abitacolo si deteriora, e potrebbe provocare sonnolenza agli occupanti.

Impianto di riscaldamento posteriore



Se il motore viene spento, è possibile riscaldare il vano posteriore con il riscaldamento aggiuntivo attraverso le bocchette basse. L'utente può programmare i valori mediante il pannello di controllo regolando l'ora, il giorno e le impostazioni della temperatura.

Il riscaldamento si arresta se il livello del carburante del veicolo scende troppo.

Durante il funzionamento, il sistema è alimentato dalla batteria del veicolo. Per i viaggi di breve durata, verificare regolarmente la batteria e ricaricarla se necessario.



Per garantire prestazioni sufficienti, le bocchette basse nel vano dei passeggeri posteriori non devono essere ostruite.

Avvertenza

Non utilizzare il sistema durante il rifornimento, in presenza di polveri o vapori infiammabili oppure in spazi chiusi (ad es. garage).



Impostazione di giorno e ora

Premere il pulsante  fino a quando il display lampeggia.

Se l'erogazione della batteria è stata interrotta prima dell'uso, premere brevemente il pulsante  o  per far lampeggiare l'ora nel display.

Regolare l'ora con i pulsanti  o .



Quando l'ora visualizzata smette di lampeggiare, è stata impostata.

Ora lampeggerà la visualizzazione del giorno: per impostarlo usare i pulsanti  o .



Quando il giorno visualizzato smette di lampeggiare, è stato impostato.



Il display rimane illuminato per circa 15 secondi dopo il disinserimento dell'accensione.

Funzionamento e attivazione del riscaldamento aggiuntivo del vano posteriore

Premere il pulsante  per attivare il riscaldamento. Nel display comparirà  per indicare che il riscaldamento è in funzione.

Modifica del periodo in cui il riscaldamento è operativo



Con il riscaldamento disinserito ( spento nel display), premere brevemente il pulsante  fino a quando il periodo di erogazione del riscaldamento lampeggia nel display.





Utilizzare i pulsanti  o  per regolare la durata del riscaldamento. La durata è impostata quando il display si spegne.

Programmazione della modalità di riscaldamento

È possibile memorizzare fino a tre programmi che consentono di accendere il riscaldamento.

Premere il pulsante **P** un certo numero di volte per selezionare il programma memorizzato desiderato.

Premere brevemente i pulsanti  o ; il tempo di programmazione lampeggia nel display.

Utilizzando i pulsanti  o , regolare l'ora desiderata. Appena il display smette di lampeggiare, regolare il giorno utilizzando i pulsanti  o .

L'ora e il giorno vengono memorizzati quando il display smette di lampeggiare.

Richiamo di una modalità di programmazione

Per attivare un programma memorizzato, premere il pulsante **P** fino a quando il numero corrispondente appare sul display.

Posizione neutra o nessun programma memorizzato attivato

Premere il pulsante **P** fino a quando il numero del programma memorizzato non è più visibile sul display.

Regolazione della temperatura

Per regolare la temperatura del riscaldamento, ruotare la manopola nel quadro strumenti.

Ruotare in senso orario = Aumentare la temperatura

Ruotare in senso antiorario = Diminuire la temperatura

Climatizzatore posteriore

Il climatizzatore della parte posteriore funziona assieme al climatizzatore della parte anteriore dell'abitacolo.

Bus

Bocchette di ventilazione posteriori



Le bocchette di ventilazione superiori forniscono una climatizzazione aggiuntiva al vano dei passeggeri posteriori.

Velocità della ventola



Regolare il flusso dell'aria per selezionare la velocità desiderata

Ruotare in senso orario = Aumentare il flusso dell'aria

Ruotare in senso antiorario = Diminuire il flusso dell'aria

Combi

Le bocchette di ventilazione che si trovano sopra il vano del conducente e del passeggero anteriore forniscono una climatizzazione aggiuntiva al vano dei passeggeri posteriori.

Con il sistema di climatizzazione del vano anteriore attivato, regolare il flusso dell'aria per selezionare la velocità desiderata.

Assicurarsi che le bocchette di ventilazione siano aperte quando vengono utilizzate per impedire la formazione di ghiaccio nel sistema.

Riscaldatore ausiliario

Riscaldatore del liquido di raffreddamento

Il riscaldatore del liquido di raffreddamento del motore indipendente dal motore Eberspächer assicura il rapido riscaldamento del liquido di raffreddamento del motore consentendo il riscaldamento dell'abitacolo con il motore spento.

⚠ Avvertenza

Non utilizzare il sistema durante il rifornimento, in presenza di polveri o vapori infiammabili oppure in spazi chiusi (ad es. garage).

Prima di avviare o programmare il sistema per l'avviamento, portare il climatizzatore del veicolo in posizione di riscaldamento e la distribuzione dell'aria su .

Spegnere il sistema quando non viene utilizzato. Il riscaldamento si spegne automaticamente dopo 2 ore circa di uso continuo oppure se il livello del carburante del veicolo è troppo basso.

Durante il funzionamento, il sistema è alimentato dalla batteria del veicolo. Per i viaggi di breve durata, verificare regolarmente la batteria e ricaricarla se necessario.



Per assicurare prestazioni ottimali, utilizzare brevemente il riscaldatore ausiliario una volta al mese.





Unità telecomando

Il timer o l'unità telecomando si utilizza per accendere e spegnere il sistema e per programmare orari di partenza specifici.

Timer



- 1**  **Pulsante di attivazione** = Accende/spegne l'unità telecomando e cambia le informazioni visualizzate
- 2**  **Pulsante Back** = Seleziona le funzioni nella barra dei menu e regola i valori

- 3** **Barra dei menu** = Visualizza le funzioni selezionabili , , **P**,  e 
- 4**  **Pulsante Next** = Seleziona le funzioni nella barra dei menu e regola i valori
- 5** **OK Pulsante** = Conferma la selezione

Telecomando



I pulsanti del telecomando hanno le stesse funzioni di quelli del timer descritte in precedenza.

Per attivare il telecomando, premere il pulsante di attivazione  e rilasciarlo quando appare la barra dei menu sul display. Sul display appare brevemente l'indicatore di segnale **SENd**, seguito dalla temperatura.

Avvertenza

Durante il rifornimento, spegnere sia l'unità telecomando che il riscaldatore!

Per spegnere il sistema, premere e tenere premuto il pulsante di attivazione  per evitarne l'azionamento accidentale.

Il telecomando ha una portata massima di 600 metri. La portata può essere ridotta in seguito alle condizioni esterne e allo scaricamento della batteria.



Oltre che con l'unità telecomando, il riscaldamento può essere acceso per 30 minuti o spento utilizzando il pulsante sul quadro strumenti.

Sostituzione della batteria

La batteria deve essere sostituita quando si riduce la portata del telecomando oppure lampeggia il simbolo di carica.

Aprire il coperchio con una moneta e sostituire la batteria CR 2430 o equivalente, accertandosi che la nuova batteria sia installata corretta-

mente con il lato positivo (+) verso i terminali positivi. Reinstallare saldamente il coperchio.

Smaltire le batterie usate nel rispetto dell'ambiente.



Le batterie non devono essere smaltite con i rifiuti domestici, ma presso gli appositi centri di raccolta e riciclaggio.

Indicazioni di errore sul telecomando

- cobA** = Segnale debole - regolare la posizione
- conP** = Nessun segnale - avvicinarsi
- bALo** = Batteria scarica - sostituire la batteria
- Err** = Errore di sistema - consultare l'officina
- Add, AddE** = Sistema in modalità di apprendimento

Apprendimento del telecomando

Al ricollegamento della batteria del veicolo, il LED nel pulsante sul quadro strumenti si accende e il sistema configura automaticamente il menu del telecomando. Se il LED lampeggia, premere il pulsante **OK** sul telecomando, selezionare **Add** o **AddE** e confermare.



Possono essere configurate anche unità telecomando aggiuntive. Premere il pulsante finché non lampeggia il LED, accendere il telecomando, selezionare **Add** e confermare.

AddE apprende esclusivamente l'unità telecomando attuale e blocca tutte le unità configurate in precedenza. **Add** apprende fino a 4 unità telecomando, ma può essere utilizzata solamente un'unità per volta.

Funzionamento

Riscaldamento

Selezionare  nella barra dei menu e confermare. Sul display lampeggia il tempo di riscaldamento programmato, ad es. **L 30**.

Per regolare temporaneamente il tempo di riscaldamento, premere il pulsante  o  e confermare. Il valore può essere impostato tra 10 e 120 minuti.

Per disattivarlo, selezionare nuovamente  nella barra dei menu e confermare.

Ventilazione



Selezionare  nella barra dei menu e confermare.

Il tempo di ventilazione può essere accettato o modificato. Il tempo illustrato viene accettato senza conferma.

Per disattivarlo, selezionare nuovamente  nella barra dei menu e confermare.

Programmazione P

Possono essere programmati fino a 3 orari di partenza preimpostati, in un giorno oppure in una settimana.

- Selezionare **P** nella barra dei menu e confermare.
- Selezionare la posizione di memoria preimpostata desiderata **1**, **2** o **3** e confermare.
- Selezionare il giorno e confermare.
- Selezionare l'ora e confermare.
- Selezionare i minuti e confermare.
- Selezionare  o  e confermare.
- Se necessario, regolare il tempo di funzionamento prima della partenza e confermare.

La posizione di memoria preimpostata successiva viene sottolineata e appare il giorno della settimana. Ripetere la procedura per programmare le altre posizioni di memoria preimpostate.

Premendo il pulsante  durante la programmazione, è possibile uscire senza salvare le modifiche apportate.

Per cancellare un orario di partenza preimpostato, seguire la procedura di programmazione finché non lampeggia il simbolo del riscaldamento .

Premere il pulsante ◀ o ▶ finché non appare **OFF** sul display e confermare.

Il riscaldamento si spegne automaticamente 5 minuti dopo l'orario di partenza programmato.

Avviso

Il sistema telecomando è dotato di un sensore di temperatura che calcola il tempo di funzionamento in base alla temperatura ambiente e al livello di riscaldamento desiderato (ECO o HIGH). Il sistema si avvia automaticamente 5-60 minuti prima dell'orario di partenza programmato.

Impostazione di giorno della settimana, ora e tempo di riscaldamento ☺

In caso di scollegamento della batteria del veicolo o tensione insufficiente, l'unità deve essere resettata.

- Selezionare ☺ e confermare.
- Selezionare il giorno della settimana e confermare.
- Cambiare le ore e confermare.

- Cambiare i minuti e confermare.
- Cambiare il tempo di riscaldamento predefinito e confermare.

Livello di riscaldamento ☺

Il livello di riscaldamento desiderato per gli orari di partenza programmati può essere impostato su ECO o HIGH.

Selezionare ☺ e confermare. Sul display lampeggia ECO o HIGH. Regolare con il pulsante ◀ o ▶ e confermare.

Bocchette di ventilazione

Bocchette di ventilazione orientabili

Bocchette centrali dell'aria

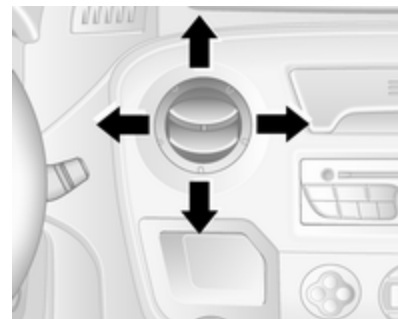

Premere la bocchetta per aprirla.

Orientare la bocchetta per dirigere il flusso dell'aria secondo necessità.

Bocchette laterali dell'aria

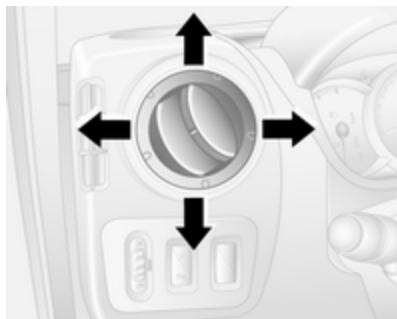

Premere la bocchetta per aprirla. Orientare la bocchetta per direzionare il flusso dell'aria secondo necessità.

Bocchette di ventilazione fisse

Altre bocchette dell'aria si trovano sotto il parabrezza e i finestrini e nei vani piedi.

Raffreddamento del vano portaoggetti

Il sistema di climatizzazione può provvedere inoltre al raffreddamento del cassetto portaoggetti.

Manutenzione

Preso dell'aria

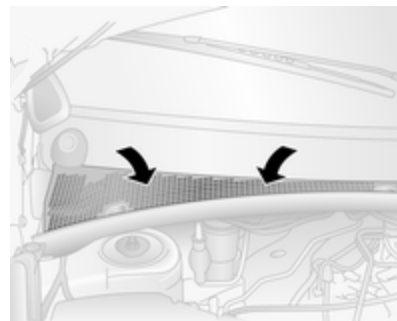

La presa dell'aria davanti al parabrezza nel vano motore deve essere mantenuta pulita per consentire l'ingresso dell'aria. Rimuovere eventuali foglie, sporco o neve.

Filtro antipolline

Il filtro antipolline trattiene polvere, fuffigine, polline e spore dall'aria che fluisce all'interno del veicolo attraverso la presa dell'aria.

Funzionamento regolare del climatizzatore

Per garantire sempre la massima efficienza del sistema, il raffreddamento deve essere attivato per alcuni minuti almeno una volta al mese, indipendentemente dalle condizioni climatiche e dalla stagione. Il funzionamento con raffreddamento non è possibile quando la temperatura esterna è troppo bassa.

Manutenzione

Per un raffreddamento ottimale, si consiglia di far controllare annualmente il sistema di climatizzazione, a partire da tre anni dopo la prima immatricolazione del veicolo. Di seguito indichiamo alcuni controlli da effettuare.

- Pulizia del condensatore e scarico dell'evaporatore
 - Controllo delle prestazioni
-
- Prova di funzionalità e di pressione
 - Funzionalità del riscaldamento
 - Controllo di tenuta
 - Controllo delle cinghie di trasmissione

Guida e funzionamento

Consigli per la guida	98
Avviamento e funzionamento	98
Gas di scarico	101
Cambio manuale	102
Cambio manuale automatizzato	103
Freni	107
Sistemi di controllo della guida ..	109
Controllo automatico della velocità di crociera	111
Sistemi di rilevamento ostacoli ..	114
Carburante	116
Traino	118
Funzioni ausiliarie	120

Consigli per la guida

Controllo del veicolo

Mai procedere in folle con il motore spento

Molti sistemi non funzionano in questa situazione (ad esempio unità servofreno, servosterzo). Guidare in queste condizioni è pericoloso per sé e per gli altri.

Pedali

Non collocare tappetini nella zona dei pedali per evitare di ostacolare la corsa dei pedali stessi.

Servosterzo

Non lasciare mai il veicolo fermo con il volante ruotato completamente da una parte, in quanto la pompa del servosterzo potrebbe danneggiarsi.

Avviamento e funzionamento

Rodaggio di un veicolo nuovo

Per i primi viaggi o in seguito alla sostituzione delle pastiglie dei freni non effettuare inutilmente brusche frenate.

Quando si guida la vettura per la prima volta, è possibile che la cera e l'olio presenti nell'impianto di scarico evaporino producendo l'emissione di fumi. Parcheggiare la vettura all'aperto per un po' evitando di inalare i fumi.

Per i primi viaggi non guidare inutilmente il veicolo in condizioni estreme o a regimi elevati.

Durante il rodaggio, il consumo di olio e carburante potrebbero risultare un po' più alti del normale.

Posizioni della chiave nel blocchetto di accensione

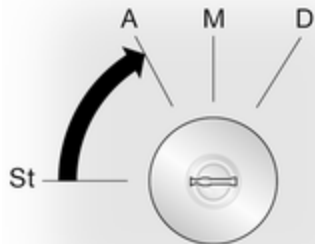

- St = Accensione disinserita
 A = Bloccasterzo sbloccato, accensione disinserita
 M = Accensione inserita, con motore diesel: preriscaldamento
 D = Avviamento

Avviamento del motore

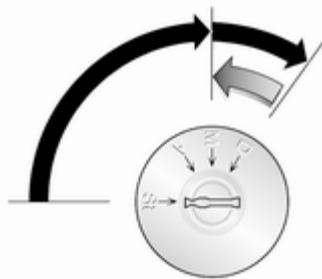

Cambio manuale: premere il pedale della frizione.

Cambio manuale automatizzato: premere il pedale del freno; il cambio si porta automaticamente in posizione **N**.

Non accelerare.

Portare la chiave su **M** per il preriscaldamento, finché la spia  non si spegne.

Portare brevemente la chiave su **D** e rilasciarla.

Il minimo, ora leggermente accelerato, tornerà normale quando la temperatura del motore si sarà innalzata. I tentativi di avviamento non devono durare più di 15 secondi. Se il motore non si avvia, attendere 15 secondi prima di effettuare un altro tentativo. Se necessario, premere il pedale dell'acceleratore prima di ripetere la procedura di avviamento.



Prima di riavviare o per spegnere il motore, riportare la chiave su **St**.

Comando del minimo



Premere l'interruttore per aumentare il minimo. La funzione viene attivata dopo alcuni secondi.

La funzione viene disattivata se:

- il pedale della frizione è azionato,
- il pedale dell'acceleratore è azionato,
- il cambio MTA non è in folle **N**,
- la velocità del veicolo è superiore a 0 km/h,
- la spia ,  **O STOP** si accende nel quadro strumenti.

Per aumentare o diminuire il minimo accelerato, rivolgersi ad un'officina.

Interruzione di carburante al motore durante la decelerazione

L'alimentazione del carburante viene interrotta automaticamente durante le decelerazioni, ovvero quando il veicolo procede con una marcia innestata ma non viene premuto l'acceleratore.

Parcheggio

- Non parcheggiare il veicolo su superfici facilmente infiammabili, in quanto le temperature elevate dell'impianto di scarico potrebbero causare la combustione della superficie.
- Inserire sempre il freno di stazionamento senza premere il pulsante di rilascio. Se il veicolo viene parcheggiato in salita o in discesa, tirare il freno di stazionamento quanto più possibile. Per ridurre le forze applicate, premere contemporaneamente il pedale del freno.
- Spegnerne il motore e disinserire l'accensione. Ruotare il volante fino ad avvertire uno scatto per inserire il bloccasterzo.
- Se il veicolo è parcheggiato su una superficie piana o in salita, disinserire l'accensione solo dopo aver innestato la prima marcia. Inoltre, in salita, girare le ruote anteriori nella direzione opposta rispetto al cordolo del marciapiede.

Se il veicolo è parcheggiato in discesa, disinserire l'accensione solo dopo aver innestato la retromarcia. Inoltre, girare le ruote anteriori verso il cordolo del marciapiede.

- Bloccare il veicolo ed attivare il sistema di bloccaggio antifurto.

Gas di scarico

Pericolo

I gas di scarico del motore contengono monossido di carbonio, che è tossico, ma incolore e inodore e può essere letale se inalato.

Se i fumi di scarico penetrano nell'abitacolo, aprire i finestrini. Rivolgersi ad un'officina per eliminare la causa del guasto.

Evitare di viaggiare con il vano di carico aperto, in quanto i gas di scarico potrebbero entrare nell'abitacolo.

Filtro antiparticolato

Il filtro antiparticolato previsto per le motorizzazioni diesel separa le pericolose particelle di fuliggine dal gas di scarico. Il sistema è corredato di una funzione autopulente che si attiva automaticamente durante la marcia senza ulteriori notifiche. Il filtro viene pulito periodicamente bruciando ad alta temperatura le particelle di fulig-

gine. Questo processo si svolge automaticamente a velocità superiori a 48 km/h e può richiedere fino a 30 minuti. Durante tale periodo di tempo il consumo di carburante può risultare più elevato. L'emissione di odori e fumo nel corso di tale procedimento è un fenomeno normale.



In determinate situazioni, come ad esempio percorrendo distanze brevi, il sistema non è in grado di completare la funzione autopulente.

Se è richiesta la pulizia del filtro e le precedenti condizioni di guida non consentivano la pulizia automatica, la situazione viene segnalata dall'accensione di  nel quadro strumenti. Rivolgersi immediatamente ad un'officina.

Convertitore catalitico



Il convertitore catalitico riduce la quantità di sostanze nocive presenti nei gas di scarico.

Attenzione

I carburanti diversi da quelli elencati a pagina  116,  163 potrebbero danneggiare il convertitore catalitico o i componenti elettronici.

La benzina incombusta causa un surriscaldamento e danni al convertitore catalitico. È necessario quindi evitare di abusare del motorino di avviamento, vuotare completamente il serbatoio del carburante e di avviare il motore tramite spinta o traino.

Se il motore perde colpi, funziona in modo irregolare, nel caso di prestazioni ridotte, o se si notano altre anomalie, rivolgersi ad un'officina il prima possibile per eliminare la causa del guasto. In caso di emergenza è possibile proseguire il viaggio, ma solo per breve tempo e con velocità e regime del motore ridotti.

Se la spia  lampeggia, i limiti consentiti per le emissioni sono stati superati. Sollevare il piede dal pedale dell'acceleratore fino a quando la spia  cessa di lampeggiare e si accende in modalità fissa. Rivolgersi immediatamente ad un'officina.

Spia MIL ⇨ 72.

Cambio manuale



Per inserire la retromarcia, premere il pedale della frizione a veicolo fermo, sollevare il collare sulla leva del cambio e inserire la marcia.

Se la marcia non si innesta, portare la leva del cambio in posizione di folle, rilasciare il pedale della frizione e premerlo nuovamente; ripetere quindi la selezione della marcia.

Evitare di staccare parzialmente la frizione quando non serve.

Durante il cambio marcia, premere a fondo il pedale della frizione. Non tenere il piede appoggiato sul pedale.

Attenzione

Si sconsiglia di guidare con la mano appoggiata sulla leva del cambio.

Cambio manuale automatizzato

Il cambio MTA consente di cambiare marcia manualmente (modalità manuale) o automaticamente (modalità automatica), in entrambi i casi con controllo automatico della frizione.

Display del cambio



Visualizza la modalità e la marcia correnti.

Avviamento del motore

All'avvio del motore, premere il pedale del freno. Se il pedale del freno non è premuto, la spia  si accende sul display del cambio e il motore non può essere avviato.

Se il pedale del freno è premuto, il cambio seleziona automaticamente **N** (folle); il display del cambio visualizza "N" e il motore può essere avviato. Ci potrebbe essere un leggero ritardo.

Leva del cambio

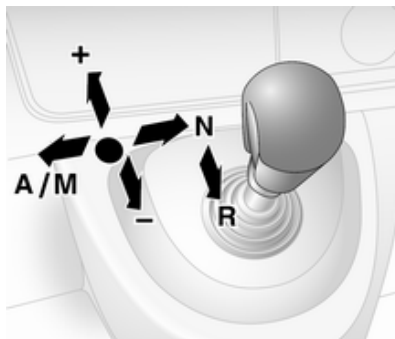

Spostare sempre del tutto la leva del cambio nella direzione desiderata. Quando la si rilascia, torna automaticamente alla posizione centrale.

N = Folle.

A/M = Passaggio tra modalità automatica e manuale.

Il display del cambio visualizza "A" se è attivata la modalità automatica.

R = Retromarcia.

Innestare solo a veicolo fermo. Il display del cambio visualizza "R" quando è inserita la retromarcia.

+ = Passaggio a marcia superiore.

- = Passaggio a marcia inferiore.

Partenza

All'avviamento del motore, il cambio è in modalità automatica. Premere il pedale del freno e spostare la leva del cambio verso **+** per inserire la 1a marcia.

Se è selezionata **R**, è innestata la retromarcia. Quando si rilascia il pedale del freno, il veicolo inizia ad avanzare.

Per partire velocemente, rilasciare il pedale del freno e accelerare subito dopo aver innestato una marcia.

In modalità automatica, il cambio inserisce le altre marce automaticamente, a seconda delle condizioni di guida.

Per attivare la modalità manuale, spostare la leva del cambio verso **A/M**. La marcia inserita in quel momento sarà visualizzata sul display del cambio.

Per inserire la 1a marcia, premere il pedale del freno e spostare la leva del cambio verso **+** o **-**. Per inserire una marcia superiore o inferiore spostare la leva del cambio verso **+** o **-**. È possibile saltare le marce muovendo velocemente la leva del cambio più volte.

Arresto del veicolo

In modalità automatica o manuale, all'arresto del veicolo, la prima marcia viene inserita e la frizione rilasciata. In **R**, rimane innestata la retromarcia.

In caso di sosta lungo pendenze, inserire il freno di stazionamento o premere il pedale del freno. Per evitare il surriscaldamento della frizione, una segnalazione acustica intermittente suggerisce al conducente di premere il pedale del freno o di inserire il freno di stazionamento.

Spegnere il motore in caso di soste prolungate, come negli ingorghi stradali.

Freno motore

Modalità automatica

Quando si guida in discesa, il cambio manuale automatizzato non passa a marce superiori finché il motore non raggiunge un regime abbastanza alto e passa per tempo a marce inferiori quando si frena.

Modalità manuale

Per utilizzare l'effetto frenante del motore quando si viaggia in discesa, selezionare per tempo una marcia più bassa.

Disimpegno della vettura

Il disimpegno del veicolo è consentito solo se quest'ultimo è bloccato nella sabbia, nel fango, nella neve o in un buco. Spostare ripetutamente la leva del cambio tra **R** e **A/M** (o tra **+** e **-**) e allo stesso tempo premere leggermente il pedale dell'acceleratore. Non mandare su di giri il motore ed evitare accelerazioni repentine.

Parcheggio

Azionare il freno di stazionamento. Rimane innestata l'ultima marcia selezionata (vedere il display del cambio). Con **N**, non è innestata alcuna marcia.

Quando l'accensione viene disinserita, i movimenti della leva del cambio non hanno più alcun effetto.

Se l'accensione non è disinserita o il freno di parcheggio non è azionato, una segnalazione acustica viene attivata all'apertura della portiera del conducente.

Modalità manuale

Se si seleziona una marcia superiore quando il regime del motore è troppo basso o una marcia inferiore quando il regime è troppo alto, il cambio marcia non viene eseguito. Questo impedisce al motore di funzionare a un regime troppo alto o troppo basso.

Se il regime del motore è troppo basso, il cambio passa automaticamente a una marcia inferiore.

Se il regime del motore è troppo alto, il cambio passa automaticamente a una marcia più alta con la funzione Kickdown.

Programmi di guida elettronica

Modalità Winter (Inverno) ❄️



Attivare la modalità Winter se si hanno problemi di partenza su un fondo stradale scivoloso.

Attivazione

Premere il pulsante ❄️. Il display del cambio visualizza la spia ❄️. Il cambio passa alla modalità automatica e il veicolo parte dopo aver inserito una marcia idonea.

Disattivazione

La modalità Winter viene disinserita:

- premendo nuovamente il pulsante ❄️,
- disinserendo l'accensione,
- passando alla modalità manuale.

Se la frizione raggiunge una temperatura molto elevata, un segnale acustico intermittente viene emesso al fine di proteggere il cambio. In questi casi, premere il pedale del freno, selezionare "N" e tirare il freno di stazionamento per consentire il raffreddamento della frizione.

Modalità Laden kg



La modalità Laden può essere utilizzata sia in modalità manuale che in quella automatica. In entrambi i casi, la configurazione di innesto delle marce verrà automaticamente regolata per adattarsi all'aumento di carico utile.

Attivazione

Premere il pulsante **kg**. Il display del cambio visualizza la spia **kg**. Il cambio selezionerà la configurazione di innesto marce ottimale.

Disattivazione

La modalità Laden viene disinserita:

- premendo nuovamente il pulsante **kg**,
- disinserendo l'accensione.

Kickdown

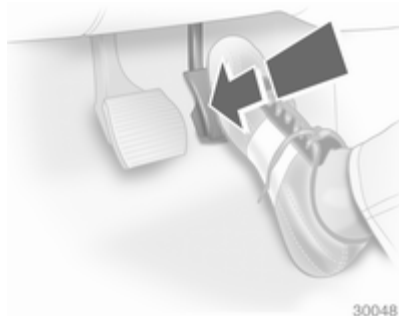

Premendo il pedale dell'acceleratore oltre il punto di resistenza, a seconda del regime del motore il cambio passa a una marcia inferiore. Ai fini dell'accelerazione, è possibile usufruire di tutta la potenza di cui dispone il motore.

Se la velocità è troppo elevata, il cambio passa a una marcia superiore, anche in modalità manuale. Senza la funzione kickdown, questo innesto automatico non viene attuato in modalità manuale.

Guasto

In caso di guasto, il display del cambio visualizza la spia . È possibile proseguire il viaggio a condizione che si guidi con estrema cautela e prevenzione.

Rivolgersi ad un'officina per eliminare la causa del guasto.

Interruzione dell'alimentazione elettrica

La frizione non si stacca se si verifica un'interruzione dell'alimentazione elettrica quando una marcia è innestata. Il veicolo non si può muovere.

Se la batteria è scarica, avviare il veicolo utilizzando i cavi di avviamento  149.

Se il guasto non dipende dalla batteria scarica, rivolgersi ad un'officina.

Se non è possibile portare la leva selettoria in folle, il veicolo deve essere assolutamente trainato con le ruote motrici sollevate dal suolo ⇨ 151.

Freni

L'impianto frenante comprende due circuiti frenanti separati.

Se un circuito frenante dovesse guastarsi, è ancora possibile frenare il veicolo con il secondo circuito. L'effetto frenante tuttavia si ottiene solo premendo con forza il pedale del freno. A questo scopo è necessario esercitare una pressione molto maggiore del normale. Lo spazio di frenata necessario sarà maggiore. Rivolgersi ad un'officina prima di proseguire il viaggio.

Quando il motore non è in funzione, il supporto del servofreno viene meno dopo aver premuto una o due volte il pedale del freno. L'effetto frenante non viene ridotto, ma sarà necessario esercitare una pressione molto maggiore sul pedale. Questo fatto va ricordato soprattutto quando il veicolo viene trainato.

Spia  ⇨ 72.

Se le pastiglie dei freni si consumano fino a un punto prestabilito, è necessario sottoporre a verifica l'impianto frenante. Rivolgersi ad un'officina.

Spia  ⇨ 72.

Sistema di antibloccaggio

Il sistema di antibloccaggio (ABS) impedisce alle ruote di bloccarsi.



L'ABS inizia a regolare la pressione della frenata non appena una ruota mostra una tendenza a bloccarsi. Il veicolo rimane governabile, anche durante una frenata brusca.

L'intervento dell'ABS si avverte come un impulso nel pedale del freno e un rumore provocato dal processo di regolazione.

Per frenare in modo ottimale, tenere il pedale del freno premuto a fondo per l'intero processo di frenata, anche se il pedale pulsa. Non ridurre la pressione sul pedale.





Spia  ⇨ 72.

Guasto

Se le spie  e  si accendono quando i messaggi **ABS DA CONTROLLARE** e **ESP DA CONTROLLARE** sono visualizzati sul display multifunzione, è presente un guasto nell'ABS. L'impianto frenante rimane operativo ma senza la regolazione ABS.

Avvertenza

In caso di guasto dell'ABS, le ruote potrebbero bloccarsi in caso di frenate particolarmente forti. I vantaggi offerti dall'ABS non sono più disponibili. In caso di frenate brusche, il veicolo non è più governabile e potrebbe sbandare.

Se le spie , ,  e  si accendono, l'ABS e l'ESP sono disattivati e il messaggio **IMPIANTO FRENI GUASTO** viene visualizzato sul display multifunzione. Rivolgersi ad un'officina.

Rivolgersi ad un'officina per eliminare la causa del guasto.

Freno di stazionamento

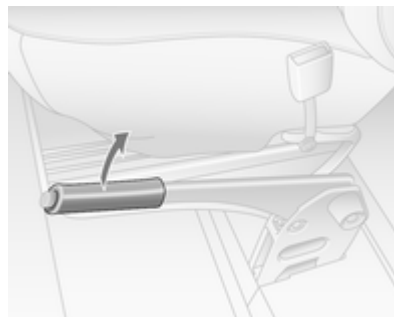

Applicare sempre il freno di stazionamento con fermezza senza premere il pulsante di sblocco, e applicarlo con la maggior forza possibile in salita o in discesa.

Per rilasciare il freno di stazionamento, sollevare leggermente la leva, premere il pulsante di sblocco ed abbassare del tutto la leva.

Per ridurre le forze agenti sul freno di stazionamento, premere contemporaneamente il pedale del freno.

Spia  ⇨ 72.

Assistenza alla frenata

Premendo rapidamente ed energicamente il pedale del freno, viene applicata automaticamente la massima forza frenante (frenata a fondo).

Continuare a premere il pedale del freno con una pressione costante finché è necessario frenare a fondo. La forza frenante massima viene ridotta automaticamente quando si rilascia il pedale del freno.

Sistemi di controllo della guida

Sistema di controllo della trazione

Il sistema di controllo della trazione (TC) è un parte del Programma elettronico della stabilità (ESP®Plus) e migliora la stabilità di marcia, se necessario, indipendentemente dal tipo di fondo stradale o dalla tenuta dei pneumatici, impedendo alle ruote motrici di slittare.

Non appena le ruote motrici iniziano a slittare, la potenza del motore viene ridotta e la ruota che slitta maggiormente viene frenata singolarmente. Questo migliora notevolmente la stabilità di guida del veicolo su fondi stradali scivolosi.

Il sistema di controllo della trazione è operativo all'inserimento dell'accensione quando la spia  nel quadro strumenti si spegne.

Se il controllo della trazione è attivo, la spia  lampeggia.

Avvertenza

Quando si guida, non lasciarsi tentare dalla funzionalità di questa speciale dotazione di sicurezza.



Adeguare la velocità alle condizioni della strada.



Spia   73.

Disattivazione



Quando si richiede lo slittamento delle ruote motrici, il controllo della trazione può essere disattivato.

Premere il pulsante . La spia  nel quadro strumenti si accende.

Per riattivare il controllo della trazione premere nuovamente il pulsante . La spia  nel quadro strumenti si spegne. Il controllo della trazione si riattiverà al successivo inserimento dell'accensione.

Il controllo della trazione si riattiva automaticamente quando il veicolo raggiunge una velocità di 50 km/h.

Programma elettronico di stabilità

Il Programma elettronico di stabilità (ESP®Plus) migliora la stabilità di guida quando è necessario, indipendentemente dal fondo stradale o dalla tenuta dei pneumatici. Impedisce inoltre alle ruote motrici di girare a vuoto.

Non appena il veicolo inizia a sbandare (sottosterzo/sovrasterzo), la potenza del motore viene ridotta e le ruote vengono frenate singolarmente.

Questo migliora notevolmente la stabilità di guida del veicolo su fondi stradali scivolosi.

Il sistema ESP®Plus è operativo all'inserimento dell'accensione quando la spia  nel quadro strumenti si spegne.

Quando si attiva l'ESP®Plus,  lampeggia.

Avvertenza

Quando si guida, non lasciarsi tentare dalla funzionalità di questa speciale dotazione di sicurezza.



Adeguare la velocità alle condizioni della strada.



Spia   73.

Disattivazione



Quando si richiede lo slittamento delle ruote motrici, il sistema ESP®Plus può essere disattivato.

Premere il pulsante . La spia  si accende nel quadro strumenti e il messaggio **ANTIPATTINO DISATTIVATO** viene visualizzato sul display multifunzione.

Per riattivare il sistema ESP®Plus premere nuovamente il pulsante . La spia  nel quadro strumenti si spegne. Il sistema ESP®Plus si riattiverà al successivo inserimento dell'accensione.

L'ESP®Plus si riattiva automaticamente quando il veicolo raggiunge una velocità di 50 km/h.

Guasto

Se il sistema rileva un guasto, la spia  si illumina nel quadro strumenti e il messaggio **ESP DA CONTROLLARE** viene visualizzato sul display multifunzione.

Rivolgersi ad un'officina per eliminare la causa del guasto.

Controllo automatico della velocità di crociera

Il controllo automatico della velocità di crociera è in grado di memorizzare e mantenere velocità di marcia pari o superiori a 30 km/h. Variazioni rispetto alle velocità memorizzate possono verificarsi sui tratti in salita o in discesa.

Per motivi di sicurezza il controllo automatico della velocità di crociera non può essere attivato finché il pedale del freno non viene azionato una volta.



Non utilizzare il controllo automatico della velocità di crociera qualora non sia opportuno il mantenimento di una velocità costante.

Con il cambio automatico, attivare il controllo automatico della velocità di crociera solo in modalità automatica.

Spie  e  ➔ 74.



Attivazione





Premere , la spia  si accende in verde nel quadro strumenti.

Il controllo automatico della velocità di crociera è ora in modalità standby, visualizzando il relativo messaggio sul display multifunzione.



Accelerare fino alla velocità desiderata e premere l'interruttore  o . La velocità attuale viene memorizzata e mantenuta; il pedale dell'acceleratore può essere rilasciato.



La spia  si accende in verde nel quadro strumenti con , visualizzando il relativo messaggio sul display multifunzione.

È possibile aumentare la velocità premendo il pedale dell'acceleratore. La velocità memorizzata lampeggia sul quadro strumenti. Rilasciando il pedale dell'acceleratore, si ripristina la velocità precedentemente memorizzata.

La velocità rimane memorizzata fino al disinserimento dell'accensione.

Aumento della velocità

Con il controllo automatico della velocità di crociera attivo, premere l'interruttore  o darvi leggeri colpetti per aumentare la velocità gradualmente o a piccoli intervalli.

Rilasciando l'interruttore, l'attuale velocità viene memorizzata e mantenuta.



In alternativa, accelerare fino alla velocità desiderata e memorizzarla premendo l'interruttore .

Riduzione della velocità

Con il controllo automatico della velocità di crociera attivo, premere l'interruttore  o darvi leggeri colpetti per diminuire la velocità gradualmente o a piccoli intervalli.

Rilasciando l'interruttore, l'attuale velocità viene memorizzata e mantenuta.

Disattivazione

Premere l'interruttore : il controllo automatico della velocità di crociera viene disattivato e la spia verde  nel quadro strumenti si spegne.

Disattivazione automatica:

- velocità del veicolo inferiore a 30 km/h,
- pedale del freno premuto,
- pedale della frizione premuto,
- leva del cambio in posizione **N**.



La velocità viene memorizzata visualizzando il relativo messaggio sul display multifunzione.

Ripristino della velocità memorizzata

Premere l'interruttore **R** a una velocità superiore a 30 km/h.

Se la velocità memorizzata è molto più alta della velocità attuale, il veicolo accelera energicamente fino al raggiungimento della velocità memorizzata.

Cancellazione della velocità memorizzata



Premere l'interruttore . Le spie verdi  e  nel quadro strumenti si spengono.

Limitatore della velocità di crociera



Il limitatore di velocità impedisce che il veicolo superi una velocità massima preimpostata superiore a 30 km/h.

Attivazione



Premere l'interruttore , la spia  si accende in arancione nel quadro strumenti.

La funzione del limitatore della velocità di crociera è ora in modalità standby; il relativo messaggio viene visualizzato sul display multifunzione.

Accelerare fino alla velocità desiderata e premere l'interruttore  o . La velocità attuale è registrata.

È possibile guidare normalmente ma non è possibile superare il limite di velocità preimpostato se non in casi di emergenza.

Nel caso non fosse possibile rispettare il limite di velocità (per esempio lungo un tratto in forte pendenza), il valore del limite di velocità lampeggia sul display multifunzione.

Aumento del limite di velocità

Premere l'interruttore  o darvi leggeri colpetti per aumentare il limite di velocità gradualmente o a piccoli intervalli.

Riduzione del limite di velocità

Premere l'interruttore  o darvi leggeri colpetti per diminuire il limite di velocità gradualmente o a piccoli intervalli.

Superamento del limite di velocità

In caso di emergenza è possibile superare il limite di velocità premendo il pedale dell'acceleratore con decisione oltre il punto di resistenza.

Il limite di velocità lampeggia sul display multifunzione per tutto il tempo in cui il limite viene superato.

Per riattivare il limitatore di velocità è sufficiente rilasciare il pedale dell'acceleratore e raggiungere una velocità al di sotto del limite di velocità impostato.

Disattivazione

Premere l'interruttore : il limitatore di velocità viene disattivato e il veicolo può essere guidato normalmente.

Il limite di velocità viene memorizzato visualizzando il relativo messaggio sul display multifunzione.

Riattivazione

Per riattivare il limitatore di velocità, premere l'interruttore **R**.

Cancellazione del limite di velocità

Premere l'interruttore .

La spia arancione  nel quadro strumenti si spegne.

Sistemi di rilevamento ostacoli

Sistema di ausilio al parcheggio

L'assistenza al parcheggio agevola le manovre in retromarcia in quanto essa calcola la distanza tra la parte posteriore del veicolo e gli ostacoli. È tuttavia responsabilità del conducente effettuare correttamente la manovra di parcheggio.



Il sistema è composto da quattro sensori ubicati nel paraurti posteriore.

Avviso

Eventuali oggetti applicati nella zona di rilevamento possono compromettere il funzionamento del sistema.

Attivazione

Il sistema si attiva automaticamente all'inserimento della retromarcia. Una breve segnalazione acustica indica che il sistema è pronto ad entrare in funzione.

La presenza di un ostacolo è indicata da appositi segnali acustici. La frequenza dei segnali acustici aumenta con l'avvicinarsi del veicolo all'ostacolo. Quando la distanza è inferiore a 30 cm, il segnale acustico diventa continuo.

Avvertenza

In talune circostanze, la presenza di superfici riflettenti sugli oggetti o sugli indumenti, così come di fonti esterne di rumore, possono impedire al sistema di rilevare gli ostacoli.

Disattivazione

Il sistema può essere disattivato, anche solo temporaneamente.



Per disattivare il sistema, premere il pulsante **P** sul cruscotto per circa 3 secondi ad accensione e retromarcia inserite. La spia del pulsante si accende in modalità fissa.

Il sistema è disattivato e non operativo. A retromarcia inserita non verrà emessa alcuna segnalazione acustica, indicando così che il sistema è disattivato.

La funzione viene riattivata premendo il pulsante **P** per circa 3 secondi.

Disattivazione temporanea

Per disattivare temporaneamente il sistema, premere il pulsante **P** sul cruscotto ad accensione e retromarcia inserite. La spia del pulsante si accende.

A retromarcia inserita non verrà emessa alcuna segnalazione acustica, indicando così che il sistema è disattivato.

La funzione viene riattivata premendo nuovamente il pulsante **P** o al successivo reinserimento dell'accensione.

Guasto

Se il sistema rileva un guasto operativo emette una segnalazione acustica continua per circa 5 secondi quando si inserisce la retromarcia. Rivolgersi ad un'officina per eliminare la causa del guasto.

Videocamera posteriore



La videocamera viene generalmente montata sotto alla modanatura della targa con un monitor montato sull'alletta del parasole del conducente.

Funzionamento

Il sistema della videocamera posteriore consente al conducente di visualizzare la parte posteriore del veicolo nel monitor durante la retromarcia.

È possibile attivare o disattivare il sistema selezionando il pulsante Start/Stop che si trova a destra del monitor.

Gli altri pulsanti del monitor consentono all'utente di selezionare la fonte AV1 o AV2 e di regolare la luminosità e il contrasto del monitor.

Per ottenere una visibilità ottimale, la videocamera posteriore non deve essere sporca né coperta da neve o ghiaccio.

Avvertenza

Il sistema è stato ideato come ausilio durante la retromarcia e non sostituisce il controllo visivo del conducente.

Questa funzione non esime il conducente dall'usare la massima attenzione durante la retromarcia per evitare rischi.

In caso contrario, possono verificarsi danni al veicolo, lesioni personali o morte. Controllare sempre gli specchietti retrovisori esterni e guardare dietro le spalle prima di una manovra in retromarcia.

I sistemi di assistenza al conducente non sollevano il conducente stesso dalla totale responsabilità del funzionamento del veicolo.

Carburante

Carburante per motori diesel

Usare solo gasolio a norma DIN EN 590 e a bassa percentuale di zolfo (non superiore a 10 ppm). Si possono utilizzare carburanti standardizzati equivalenti con un contenuto di biodiesel (= FAME in base a EN14214) di max. 7% per volume (come la DIN 51628 o norme equivalenti).

Non utilizzare olii diesel marini, olii combustibili per riscaldamento o carburanti diesel totalmente a base vegetale, come l'olio di colza o il biodiesel, né Aquazole ed emulsioni gasolio-acqua simili. Il gasolio non deve essere diluito con carburante per motori a benzina.

La fluidità e la filtrabilità del gasolio dipende dalla temperatura. Quando le temperature sono basse, rifornirsi con gasolio garantito per l'uso invernale.

Rifornimento

⚠ Pericolo

Prima di fare rifornimento, spegnere il motore e qualsiasi sistema di riscaldamento esterno dotato di camere di combustione (indicato dall'adesivo sullo sportellino del carburante). Spegnere i telefoni cellulari.

Osservare le istruzioni per l'uso e per la sicurezza della stazione dove si fa rifornimento.

⚠ Pericolo

Il carburante è infiammabile ed esplosivo. Non fumare. Evitare fiamme libere o scintille.

Se si avverte odore di carburante nell'abitacolo, rivolgersi immediatamente ad un'officina per eliminare la causa del problema.

Il bocchettone di rifornimento del carburante con il tappo con chiusura a baionetta si trova sulla parte anteriore del veicolo.

Lo sportellino di rifornimento può essere aperto solamente se il veicolo è sbloccato e la portiera aperta. Aprire lo sportellino di rifornimento a mano.



Rimuovere il tappo ruotandolo in senso antiorario.

È possibile appendere il tappo al gancio inferiore dello sportellino.

Al termine del rifornimento, rimettere il tappo ruotandolo in senso orario.

Attenzione

Asciugare immediatamente il carburante eventualmente fuoriuscito.

Consumo del carburante - Emissioni di CO₂

La determinazione del consumo di carburante è regolamentata dalla direttiva europea 715/2007 692/2008 A.

La direttiva prende in considerazione le effettive consuetudini di guida: il ciclo urbano rappresenta circa $\frac{1}{3}$ mentre quello extraurbano circa $\frac{2}{3}$ del consumo totale. La direttiva considera inoltre gli avviamenti a freddo e le fasi di accelerazione.

Anche la specifica delle emissioni di CO₂ è parte integrante della direttiva.

I dati forniti non forniscono alcuna garanzia del consumo reale di un determinato veicolo. Inoltre, il consumo di carburante dipende dallo stile di guida personale e dalle condizioni della strada e del traffico.

Tutti i valori si basano sul modello base UE con equipaggiamento standard.

Il calcolo dei consumi di carburante prende in considerazione il peso in ordine di marcia della vettura, accertato in conformità con le relative disposizioni in materia. La presenza di equipaggiamenti opzionali può causare consumi di carburante e livelli di emissioni di CO₂ leggermente superiori e una velocità massima inferiore rispetto ai valori indicati.

Traino

Informazioni generali

Utilizzare esclusivamente dispositivi di traino omologati per il veicolo in questione. Incaricare un'officina del montaggio del dispositivo di traino. L'operazione potrebbe richiedere modifiche a carico del sistema di raffreddamento, degli scudi termici e di altre apparecchiature.

Dimensioni di installazione dei dispositivi di traino montati in fabbrica ⇨ 177.

Consigli per la guida e per il traino

In caso di rimorchi frenati, fissare il cavo di sicurezza.

Prima di collegare un rimorchio lubrificare il gancio di traino. Non farlo però se, per ridurre gli sbandamenti del rimorchio, si utilizza uno stabilizzatore che agisce sul gancio di traino. Per rimorchi con bassa stabilità si consiglia l'uso di uno stabilizzatore.

Non superare mai 80 km/h, anche in Paesi in cui sono consentite velocità maggiori.

Se il rimorchio inizia a sbandare, guidare più lentamente, non cercare di correggere lo sterzo e se necessario frenare in modo deciso.

In discesa viaggiare con la stessa marcia che si userebbe in salita e a velocità simile.

Regolare la pressione dei pneumatici al valore specificato per il pieno carico ⇨ 176.

Traino di un rimorchio

Carichi trainabili

I carichi trainabili ammessi sono valori massimi che dipendono dal veicolo e dal motore e che non devono essere superati. Il carico trainabile effettivo è dato dalla differenza tra la reale massa a pieno carico del rimorchio e il reale carico del giunto di accoppiamento con il rimorchio agganciato.

I carichi trainabili ammessi sono specificati nella documentazione del veicolo. In generale sono validi per pendenze fino a un massimo del 12%.

Il carico trainabile ammesso vale fino alla pendenza specificata e fino ad un'altitudine di 1000 metri sul livello del mare. Con l'aumentare dell'altitudine la potenza del motore diminuisce a causa della maggiore rarefazione dell'aria, riducendo così la capacità di procedere in salita. Per questo anche la massa lorda consentita della combinazione (veicolo + rimorchio) diminuisce del 10% per ogni 1000 metri di aumento dell'altitudine. Non è necessario invece ridurre il peso complessivo con rimorchio per viaggiare su pendenze leggere (inferiori all'8%, come ad esempio in autostrada).

La massa lorda consentita della combinazione non deve essere superata. Questo peso è specificato sulla targhetta di identificazione ↪ 161.

Carico verticale sul punto di aggancio

Il carico verticale sul punto di aggancio è il carico esercitato dal rimorchio sul gancio di traino. Può essere modificato variando la distribuzione del peso caricato sul rimorchio.

Il carico verticale massimo ammesso è specificato sulla targhetta di identificazione del dispositivo di traino e nella documentazione del veicolo. Cercare sempre di ottenere il carico massimo, in particolare nel caso di rimorchi pesanti. Il carico verticale sul punto di aggancio non dovrebbe mai essere inferiore a 25 kg.

In caso di carichi rimorchiati pari o superiori a 1200 kg, il carico verticale non deve essere inferiore a 50 kg.

Carico sull'asse posteriore

Quando il rimorchio è agganciato e il veicolo trainante è completamente carico (incluso anche il peso di tutti gli occupanti), non è consentito superare il carico ammesso sull'asse posteriore (vedere la targhetta di identificazione o la documentazione del veicolo).

Dispositivi di traino

Attenzione
Quando si viaggia senza rimorchio, rimuovere il gancio di traino.

Segnalazione acustica del dispositivo di traino

Attivando gli indicatori di direzione, la frequenza della segnalazione acustica varia se il veicolo traina un rimorchio.

La frequenza della segnalazione acustica varia in caso di guasto della lamadina dell'indicatore di direzione del rimorchio o del veicolo trainante.

Funzioni ausiliarie

Presenza di potenza



Per attivarla, a veicolo fermo e motore in folle:

- Selezionare la folle (MTA = **N**)
- Premere il pedale della frizione
- Premere l'interruttore sul quadro strumenti
- Rilasciare il pedale della frizione

La velocità del motore in folle aumenta a 1200 giri/m.

Se il sistema non funziona, ripetere la procedura o rilasciare gradualmente il pedale della frizione.

Per disattivare, premere il pedale della frizione e premere l'interruttore sul quadro strumenti.

Cura del veicolo

Informazioni generali	121
Controlli del veicolo	122
Sostituzione delle lampadine	128
Impianto elettrico	135
Attrezzi per il veicolo	138
Ruote e pneumatici	139
Avviamento di emergenza	149
Traino	151
Cura delle parti esterne e interne	152

Informazioni generali

Accessori e modifiche alla vettura

Raccomandiamo l'uso di Ricambi ed accessori originali e componenti omologati realizzati appositamente per il veicolo in questione. Non possiamo fornire alcuna garanzia sull'affidabilità di altri prodotti, anche se omologati a norma o approvati in altro modo.

Non apportare modifiche all'impianto elettrico, come ad esempio cambiamenti delle centraline elettroniche (chip tuning).

Rimessaggio del veicolo

Rimessaggio prolungato

Eseguire le operazioni di seguito riportate se il veicolo deve rimanere parcheggiato per diversi mesi.

- Lavare e incerare il veicolo.
- Far controllare la cera protettiva del vano motore e del sottoscocca.

- Pulire e proteggere opportunamente le tenute in gomma.
- Cambiare l'olio motore.
- Scaricare il serbatoio del liquido di lavaggio.
- Controllare l'antigelo del liquido di raffreddamento.
- Regolare la pressione dei pneumatici al valore specificato per il pieno carico.
- Parcheggiare il veicolo in un luogo asciutto e ben ventilato. Inserire la prima o la retromarcia. Evitare che il veicolo possa muoversi.
- Non azionare il freno di stazionamento.
- Aprire il cofano, chiudere tutte le portiere e bloccare il veicolo.
- Scollegare il morsetto dal terminale negativo della batteria del veicolo. Verificare che tutti i sistemi siano disabilitati.

Rimessa in funzione

Eseguire le operazioni di seguito riportate se il veicolo viene rimesso in funzione.

- Collegare il morsetto al terminale negativo della batteria del veicolo. Attivare l'elettronica degli alzacristalli elettrici.
- Controllare la pressione dei pneumatici.
- Riempire il serbatoio del liquido di lavaggio.
- Controllare il livello dell'olio motore.
- Controllare il livello del liquido di raffreddamento.
- Se necessario rimontare la targa.

Demolizione dei veicoli

Le informazioni sui centri di demolizione e sul riciclaggio dei veicoli a fine vita sono disponibili sul nostro sito web. Affidare questi lavori solo ad un centro di riciclaggio autorizzato.

Controlli del veicolo

Esecuzione dei lavori

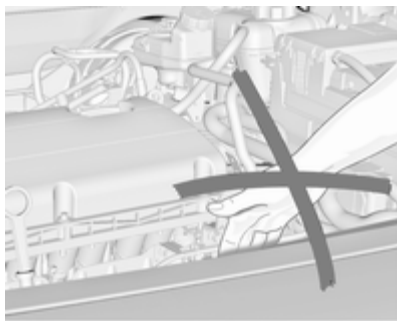

⚠ Avvertenza

Eseguire i controlli nel vano motore solo con l'accensione disinserita.

La ventola di raffreddamento può entrare in funzione anche con l'accensione disinserita.

⚠ Pericolo

L'impianto di accensione genera tensioni estremamente alte. Non toccare.

Cofano

Apertura



Tirare la leva di sblocco e riportarla alla posizione originale.

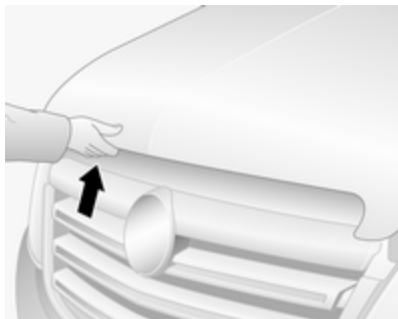

Tirare la chiusura di sicurezza e aprire il cofano.

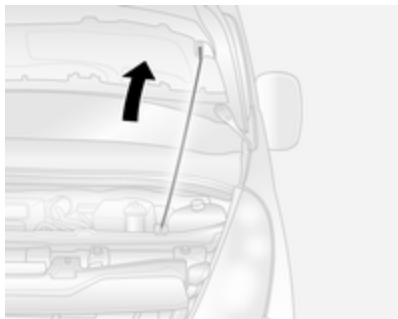

Bloccare l'asta di supporto del cofano.

Chiusura

Prima di chiudere il cofano, spingere l'asta di supporto nella relativa sede.

Abbassare il cofano e lasciarlo cadere. Controllare che il cofano sia chiuso.

Olio motore

Si consiglia comunque di controllare manualmente il livello dell'olio prima di affrontare un viaggio lungo. Verificare che venga utilizzato olio con caratteristiche corrette. Liquidi e lubrificanti raccomandati ⇨ 157.

Il controllo va effettuato con il veicolo su una superficie piana. Il motore deve essere a temperatura di esercizio e deve essere stato spento per almeno 10 minuti.

Estrarre l'astina di livello, pulirla e inserirla fino all'arresto sull'impugnatura, quindi estrarla e controllare il livello dell'olio motore.

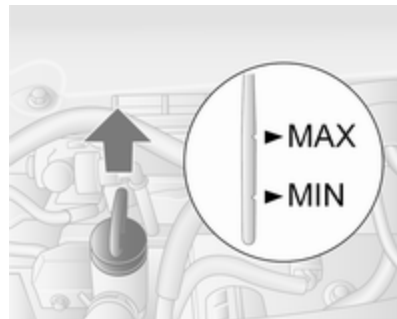

Estrarre l'astina di livello, pulirla e reinserirla fino a battuta.

Rabboccare se il livello dell'olio motore è sceso sotto il segno "MIN".

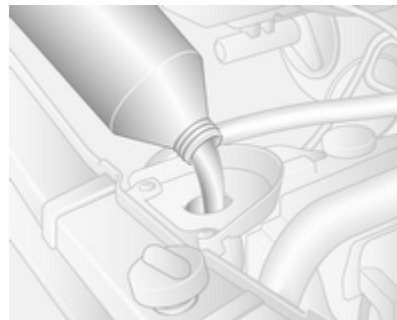

Consigliamo di utilizzare lo stesso tipo di olio motore impiegato nell'ultima sostituzione.

Il livello dell'olio motore non deve superare il segno "MAX" di livello massimo sull'astina.

Attenzione

In caso di riempimento eccessivo, scaricare o aspirare l'olio in eccesso.

Capacità ⇨ 175.

Inserire correttamente il tappo e serrarlo.

Liquido di raffreddamento del motore

Il liquido di raffreddamento assicura una protezione antigelo fino a circa -28 °C.

Attenzione

Utilizzare solo antigelo approvato.

Livello del liquido di raffreddamento

Attenzione

Un livello troppo basso del liquido di raffreddamento può causare danni al motore.

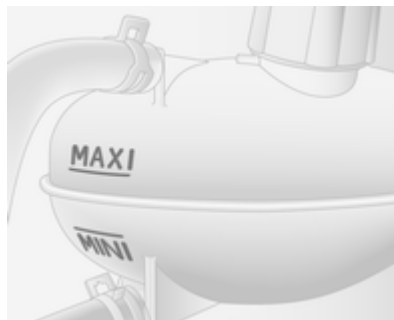

Quando il sistema di raffreddamento è freddo, il livello del liquido di raffreddamento dovrebbe essere appena al di sopra del segno **MINI**. Rabboccare se il livello è basso.

⚠ Avvertenza

Lasciar raffreddare il motore prima di aprire il tappo. Aprire il tappo con cautela, lasciando fuoriuscire lentamente la pressione.

Rabboccare con antigelo. Se l'antigelo non è disponibile, rabboccare con acqua di rubinetto pulita o acqua distillata. Chiudere il tappo e serrarlo saldamente. Rivolgersi ad un'officina per far controllare la concentrazione dell'antigelo e riparare la causa della perdita di liquido di raffreddamento.

Nel caso sia necessaria una quantità elevata di liquido di raffreddamento per ripristinare il livello, bisognerà effettuare lo spurgo dell'impianto di raffreddamento. Rivolgersi ad un'officina.

Liquido per il servosterzo



Se il livello del liquido scende al di sotto del segno **MINI**, rivolgersi ad un'officina.

Liquido di lavaggio



Riempire con acqua pulita miscelata con la giusta quantità di detergente per cristalli contenente antigelo.

Freni

Un rumore di stridio o l'accensione della spia delle pastiglie dei freni  indica che le pastiglie hanno raggiunto lo spessore minimo consentito.

È possibile proseguire il viaggio ma si devono sostituire le pastiglie dei freni appena possibile.

Dopo il montaggio di nuove guarnizioni dei freni, evitare frenate brusche durante i primi viaggi.

Spia delle pastiglie dei freni  \rightarrow 72, \rightarrow 107.

Liquido dei freni

Avvertenza

Il liquido dei freni è tossico e corrosivo. Evitare il contatto con occhi, pelle, tessuti e superfici verniciate.

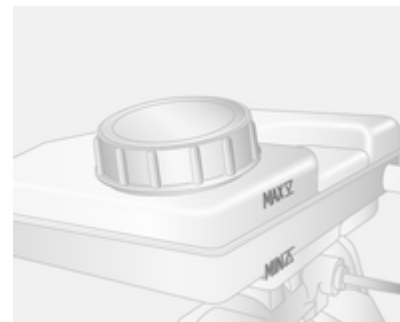

Il livello del liquido dei freni deve essere tra i segni **MIN** e **MAX**.

Assicurare la massima pulizia nell'effettuare il rabbocco, in quanto la contaminazione del liquido dei freni può compromettere il funzionamento dell'impianto frenante. Rivolgersi ad un'officina per eliminare la causa della perdita di liquido dei freni.

Utilizzare solo liquido dei freni approvato per il veicolo in questione.

Liquido dei freni e della frizione
 ⇨ 157.

Batteria

La batteria del veicolo non necessita di manutenzione.

Le batterie non devono essere smaltite con i rifiuti domestici, ma presso gli appositi centri di raccolta e riciclaggio.

Se il veicolo non viene utilizzato per oltre 4 settimane, la batteria potrebbe scaricarsi. Scollegare il morsetto dal terminale negativo della batteria del veicolo.

Prima di collegare o scollegare la batteria, accertare che l'accensione sia disinserita.

Accesso alla batteria



La batteria si trova sotto il veicolo, dietro a un pannello nel gradino della portiera anteriore sinistra. Smontare il pannello per accedere alla batteria.

Filtro diesel

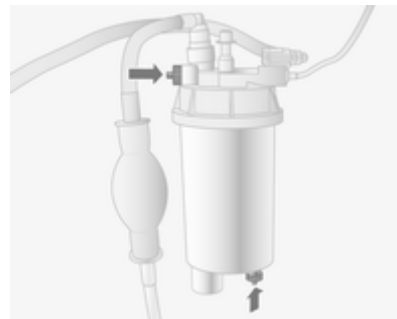

Eliminare l'acqua dal filtro diesel ad ogni sostituzione dell'olio motore.

Posizionare un recipiente sotto l'alloggiamento del filtro. Allentare le viti zigrinate sul coperchio e sulla parte inferiore del filtro di circa un giro per scaricare l'acqua.

L'acqua è completamente eliminata quando dalla vite zigrinata inferiore comincia a fuoriuscire gasolio. Serbare le due viti.

Controllare frequentemente il filtro diesel se il veicolo è soggetto a condizioni gravose di esercizio.

Spurgo del sistema di alimentazione diesel

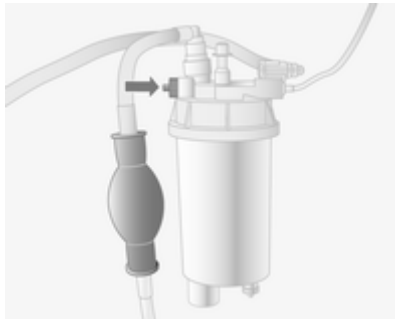

Se il serbatoio del carburante si è svuotato, è necessario spurgare l'impianto di alimentazione del diesel.

Rifornire il serbatoio di carburante e procedere come segue:

1. posizionare un recipiente di raccolta adatto sotto la vite di spurgo del filtro carburante;
2. allentare la vite di spurgo (freccia) di un giro;

3. azionare manualmente la pompa di alimentazione in linea lentamente e continuamente fino a quando il carburante che fuoriesce dalla valvola di spurgo è privo di bolle d'aria;

4. serrare la vite di spurgo.

Se il motore non si avvia dopo molti tentativi di spurgo dell'impianto diesel, rivolgersi ad un'officina.

Sostituzione delle spazzole tergicristalli

Spazzola tergicristalli del parabrezza

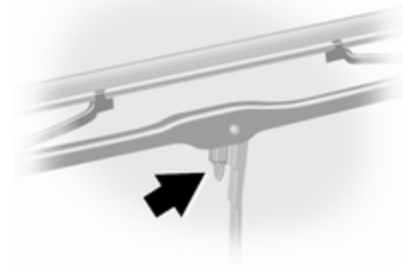

Sollevarre il braccio del tergicristallo, premere il fermaglio di fissaggio verso il braccio stesso e staccare la spazzola.

Sostituzione delle lampadine

Disinserire l'alimentazione e spegnere l'interruttore in questione o chiudere le portiere.

Afferrare la lampadina nuova solo tenendola per lo zoccolo! Non toccare il vetro della lampadina a mani nude.

Per la sostituzione utilizzare solo lampadine dello stesso tipo di quelle sostituite.

Fari

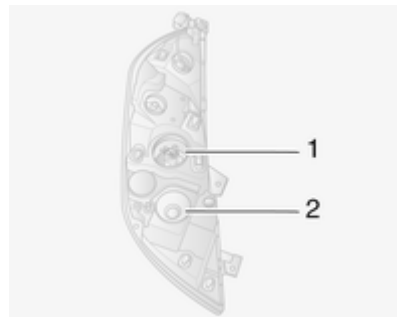

I fari hanno impianti separati per gli abbaglianti **1** e gli anabbaglianti **2**.

Abbaglianti



1. Smontare il coprilampada.
2. Scollegare il connettore elettrico dalla lampadina.

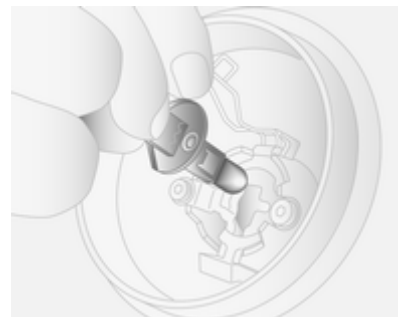

3. Sganciare il fermaglio.
4. Estrarre la lampadina dall'alloggiamento.
5. Sostituire la lampadina e fissarla con il fermaglio.
6. Ricollegare il connettore elettrico della lampadina.
7. Rimontare il coprilampada.

Anabbaglianti



1. Smontare il coprilampada.
2. Scollegare il connettore elettrico dalla lampadina.
3. Ruotare il portalamпада in senso antiorario per sbloccarlo.
4. Estrarre il portalamпада dall'alloggiamento.

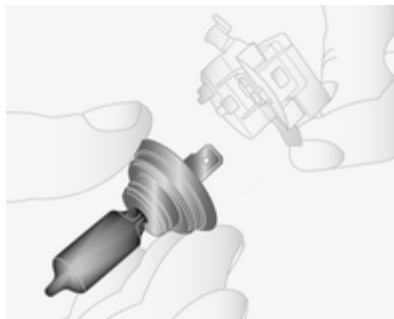

5. Smontare la lampadina dal portalamпада e sostituirla.
6. Inserire il portalamпада, innestare le due linguette nell'alloggiamento e ruotare in senso orario per fissarlo.
7. Ricollegare il connettore elettrico della lampadina.
8. Rimontare il coprilampada.

Luci di posizione



1. Smontare il coprilampada.
2. Scollegare il connettore elettrico dalla lampadina.
3. Ruotare il portalamпада in senso antiorario per sbloccarlo.
4. Estrarre il portalamпада dall'alloggiamento.

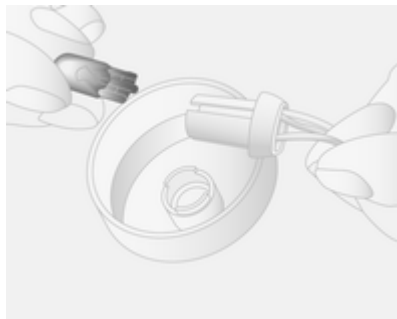

5. Smontare la lampadina dal portalampada e sostituirla.
6. Inserire il portalampada, innestare le due linguette nell'alloggiamento e ruotare in senso orario per fissarlo.
7. Ricollegare il connettore elettrico della lampadina.
8. Rimontare il coprilampada.

Fari autoadattativi

Luce di svolta

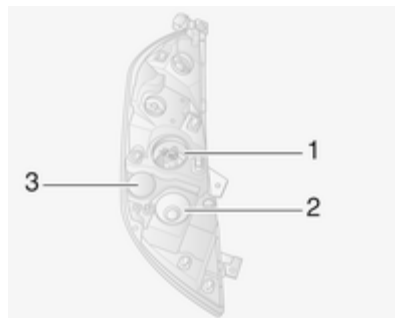

I fari hanno impianti separati per gli abbaglianti **1** e gli anabbaglianti **2**. La luce di svolta **3** è tra i fari.

1. Smontare il coprilampada.
2. Scollegare il connettore elettrico dalla lampadina.
3. Ruotare il portalampada in senso antiorario per sbloccarlo.
4. Estrarre il portalampada dall'alloggiamento.

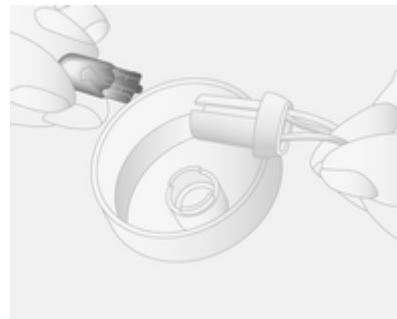

5. Smontare la lampadina dal portalampada e sostituirla.
6. Inserire il portalampada, innestare le due linguette nell'alloggiamento e ruotare in senso orario per fissarlo.
7. Ricollegare il connettore elettrico della lampadina.
8. Rimontare il coprilampada.

Fendinebbia

Per la sostituzione delle lampadine, rivolgersi ad un'officina.

Indicatori di direzione anteriori



1. Smontare il coprilampada.
2. Scollegare il connettore elettrico dalla lampadina.
3. Ruotare il portalamпада in senso antiorario per sbloccarlo.
4. Estrarre il portalamпада dall'alloggiamento.

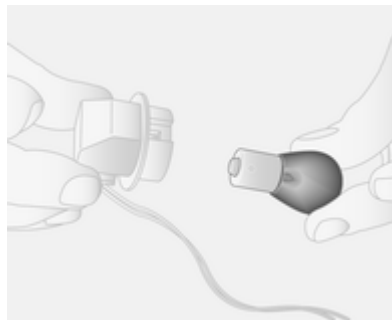

5. Smontare la lampadina dal portalamпада e sostituirla.
6. Inserire il portalamпада, innestare le due linguette nell'alloggiamento e ruotare in senso orario per fissarlo.
7. Ricollegare il connettore elettrico della lampadina.
8. Rimontare il coprilampada.

Luci posteriori

Luci freno, luci posteriori, indicatori di direzione, luci di retromarcia e retronebbia



1. Smontare il pannello di rivestimento superiore e quello inferiore dal montante posteriore.
2. Svitare i due dadi dai perni di centraggio sulla parte posteriore del gruppo lampada.
3. Estrarre il gruppo lampada all'indietro dal lato esterno.
4. Scollegare il connettore elettrico dal gruppo lampada.



5. Rimuovere le tre viti dalla parte posteriore del gruppo lampada.
6. Smontare il portalam-pada dal gruppo lampada.

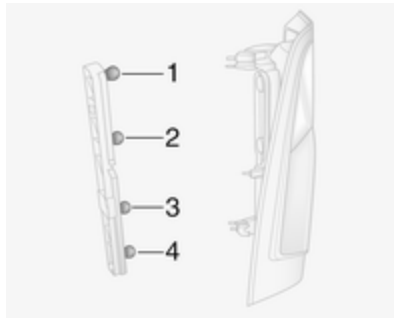

7. Esercitare una leggera pressione sulla lampadina nel portalam-pada, ruotare in senso antiorario, smontarla e sostituirla.

Indicatore di direzione (1)

Luce posteriore e dei freni (2)

Luce di retromarcia (3)

Retronebbia, può essere presente su un solo lato (4)

8. Rimontare il portalam-pada nel gruppo lampada.
9. Rimontare le tre viti sulla parte posteriore del gruppo lampada.
10. Ricollegare il connettore elettrico al gruppo lampada.
11. Rimettere il gruppo lampada nella sua posizione iniziale dal lato esterno controllando che sia correttamente in sede.
12. Rimontare i due dadi sui perni di centraggio sulla parte posteriore del gruppo lampada.
13. Montare il pannello di rivestimento superiore e quello inferiore sul montante posteriore.

Indicatori di direzione laterali

1. Spingere il gruppo lampada a destra e tirare in corrispondenza del lato sinistro per sbloccarlo.



2. Scollegare il connettore elettrico dal gruppo lampada.
3. Ruotare il portalam-pada di 90° per smontarlo dal gruppo lampada e sostituire la lampadina.
4. Montare il portalam-pada nel gruppo lampada.

5. Ricollegare il connettore elettrico.
6. Montare il gruppo lampada nell'apertura e spingere a sinistra per bloccarlo.

Indicatori di direzione degli specchietti

1. Per accedere alla lampadina, spostare il gruppo inferiore dello specchietto dalla parte anteriore.
2. Smontare la vite con un cacciavite Torx.

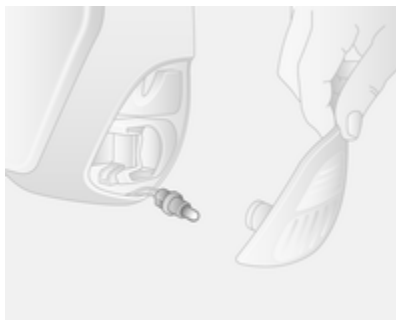

3. Smontare il portalampada dalla parte posteriore del gruppo inferiore dello specchietto.

4. Sostituire la lampadina.
5. Sostituire il portalampada.
6. Sostituire la vite.

Terza luce di arresto



1. Smontare il coperchio coprilampada dall'interno della porta posteriore.
2. Svitare il dado dal perno di centraggio sulla parte posteriore del gruppo lampada.

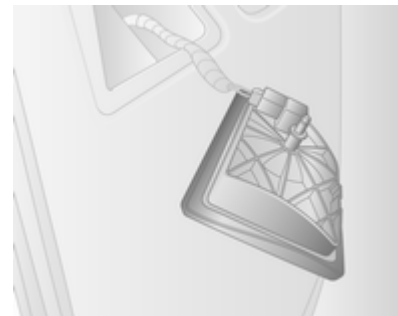

3. Rimuovere il gruppo lampada dall'apertura dal lato esterno.
4. Scollegare il connettore elettrico dal gruppo lampada.
5. Smontare il portalampada dal gruppo lampada e sostituire la lampadina.
6. Montare il portalampada nel gruppo lampada e ricollegare il connettore elettrico al gruppo lampada.
7. Rimettere il gruppo lampada nell'apertura controllando che sia correttamente in sede.

8. Rimontare il dado sul perno di centraggio sulla parte posteriore del gruppo lampada.
9. Montare il coperchio coprilampada all'interno della porta posteriore.

Luci della targa



1. Sganciare il vetrino facendo leva con un cacciavite piatto.
2. Smontare il vetrino e sostituire la lampadina.
3. Rimontare il vetrino.

Luci interne

Luca di cortesia anteriore



1. Smontare il vetrino facendo leva con un cacciavite piatto.
2. Sostituire la lampadina.
3. Rimontare il vetrino.

Luca del vano di carico



1. Smontare il gruppo lampada con un cacciavite piatto.
2. Scollegare il connettore elettrico dal gruppo lampada.
3. Smontare il vetrino e sostituire la lampadina.
4. Ricollegare il connettore elettrico e rimontare il gruppo lampada.

Luce del pannello interno della portiera anteriore

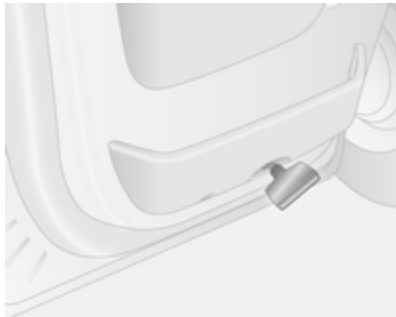

1. Smontare il gruppo lampada con un cacciavite piatto.
2. Smontare il vetrino del gruppo lampada.
3. Sostituire la lampadina e montare il vetrino.
4. Montare il gruppo lampada.

Luci di cortesia posteriori

Per la sostituzione delle lampadine, rivolgersi ad un'officina.

Luce del vano portaoggetti

Per la sostituzione delle lampadine, rivolgersi ad un'officina.

Illuminazione del quadro strumenti

Per la sostituzione delle lampadine, rivolgersi ad un'officina.

Impianto elettrico

Fusibili

Installare esclusivamente fusibili con le stesse caratteristiche di quelli da sostituire.

Il veicolo ha due scatole portafusibili:

- una sul lato sinistro del cruscotto, dietro il pannello di rivestimento;
- una nel vano motore, vicino alla vaschetta di espansione del liquido refrigerante.

Prima di sostituire un fusibile, spegnere il relativo interruttore e disinserire l'accensione.

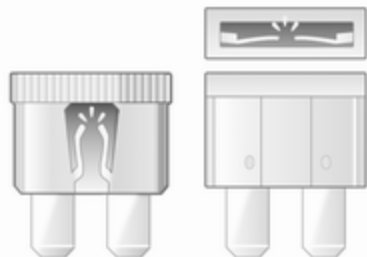

30040



30041

Un fusibile bruciato si riconosce dal filamento interrotto. Sostituire il fusibile solo dopo aver eliminato la causa del guasto.

Si consiglia di avere un set completo di fusibili di ricambio. Rivolgersi ad un'officina.

Alcune funzioni sono protette da diversi fusibili.

Alcuni fusibili potrebbero anche non essere associati ad alcuna funzione.

Estrattore per fusibili

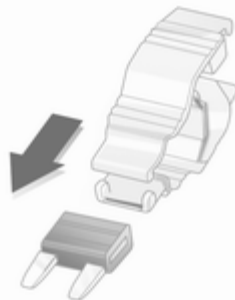

30042

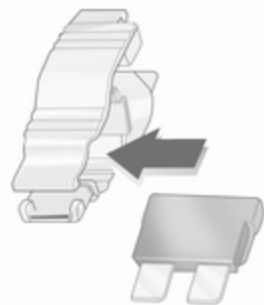

30042



30044

Per agevolare l'estrazione dei fusibili, un apposito estrattore è presente all'interno della scatola portafusibili del cruscotto.









Posizionare l'estrattore per fusibili sulla sommità o sul lato del fusibile, a seconda del tipo, ed estrarre il fusibile.

Scatola portafusibili nel vano motore



Ubicata vicino alla vaschetta di espansione del liquido refrigerante.

A causa delle difficoltà di intervento, incaricare un'officina della sostituzione dei fusibili.

Simbolo Circuito

	Luci lato destro
	Luci lato sinistro
	Anabbagliante destro
	Anabbagliante sinistro
	Fendinebbia
	Abbagliante sinistro
	Abbagliante destro
	ABS

Simbolo Circuito

	Tergicristalli
	Climatizzatore
	Parabrezza riscaldato

Scatola portafusibili nel quadro strumenti











Ubicata dietro il pannello di rivestimento del cruscotto sul lato del conducente. Per smontare il pannello, tirare afferrandolo per la parte superiore.









Non riporre alcun oggetto dietro il pannello.

Alcuni circuiti sono protetti da diversi fusibili.

Simbolo Circuito

	Sistema Infotainment, riscaldamento sedili, display veicolo, collegamenti audio, allarme
	Presa di corrente
	Accendisigari
	Cruscotto
	Chiusura centralizzata
	Indicatori di direzione, retronebbia, centralina carrozzeria
DIAG	Connettore diagnostico
	ABS, programma elettronico di stabilità
	Luci interne, luci dei freni

Simbolo Circuito

	Centralina carrozzeria
STOP	Luce dei freni
<small>ALIM UCH</small>	Centralina carrozzeria, alzacrystalli elettrici, aria condizionata
	Lunotto termico sinistro
	Lunotto termico destro
	Lavacrystalli
	Dispositivo elettronico di bloccaggio motore
	Sedili riscaldati
FBL	Luce di svolta
	Collegamento Hands-free
T	Tachigrafo
	Ventola climatizzatore
ADP	Adattamenti supplementari
	Alzacrystalli elettrici, centralina carrozzeria

Attrezzi per il veicolo

Attrezzi

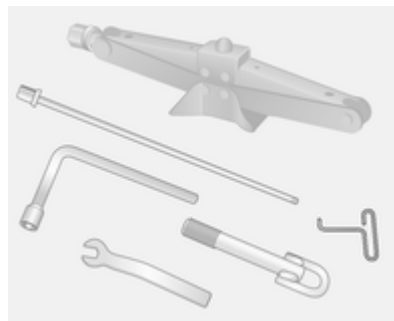

Martinetto, chiave per le ruote, adattatore, cricchetto, gancio per coprimozzo, chiave e occhiello di traino sono riposti in un contenitore sotto il sedile del conducente.

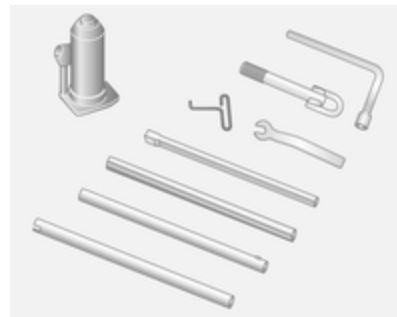

Veicoli a trazione posteriore: gli attrezzi includono un martinetto idraulico e un set di prolunghe per il martinetto.



Per accedere agli attrezzi, portare il sedile completamente avanti e ribaltarne lo schienale.

Kit di riparazione dei pneumatici
↪ 142.

Ruota di scorta ↪ 147.

Ruote e pneumatici

Condizioni dei pneumatici e dei cerchi

Superare gli ostacoli lentamente e, se possibile, ad angolo retto. Passare sopra ostacoli acuminati può danneggiare i pneumatici e i cerchi. Quando si parcheggia, non schiacciare i pneumatici contro il bordo del marciapiede.

Controllare regolarmente i cerchi verificando che non presentino danni. In caso di danni o usura irregolare, rivolgersi ad un'officina.

Pneumatici

I pneumatici montati in fabbrica sono adeguati al telaio del veicolo e offrono livelli di comfort di guida e di sicurezza ottimali.

Pneumatici invernali

I pneumatici invernali migliorano la sicurezza di guida a temperature inferiori a 7 °C e per questo motivo devono essere utilizzati su tutte le ruote.

In conformità alle normative locali, la velocità massima consentita dai pneumatici deve essere indicata su una targhetta applicata all'interno del campo visivo del conducente.

Denominazione dei pneumatici

Per es. **215/65 R 16 C 109 R**

215 = larghezza della sezione, mm

65 = rapporto di sezione (tra altezza e larghezza), %

R = tipo di cintura: radiale

RF = tipo: RunFlat

16 = diametro del cerchio, pollici

C = Cargo o uso commerciale

88 = indice di carico, ad es. 109 rappresenta circa 1030 kg

R = indice di velocità

Lettere per l'indice di velocità:

Q = fino a 160 km/h

S = fino a 180 km/h

T = fino a 190 km/h

H = fino a 210 km/h

V = fino a 240 km/h

W = fino a 270 km/h

Pressione dei pneumatici

Controllare la pressione dei pneumatici freddi almeno ogni 14 giorni e prima di un viaggio lungo. Non dimenticare la ruota di scorta.

Pressione dei pneumatici ⇨ 176.

Le pressioni dei pneumatici specificate si riferiscono ai pneumatici freddi, e valgono sia per i pneumatici estivi che per quelli invernali.

Gonfiare sempre la ruota di scorta alla pressione specificata per il pieno carico.

Una pressione di gonfiaggio non corretta influisce negativamente su sicurezza, guidabilità del veicolo, comfort e consumo di carburante, oltre ad accelerare il processo di usura dei pneumatici.

⚠ Avvertenza

Una pressione troppo bassa può causare un eccessivo riscaldamento dei pneumatici, danni interni con conseguente distacco del battistrada e lo scoppio a velocità elevate.

Trazione posteriore, con ruote gemellate

Per gonfiare il pneumatico esterno, il tubo di gonfiaggio deve passare tra le due ruote.

Profondità del battistrada

Controllare con regolarità la profondità del battistrada.

Per motivi di sicurezza i pneumatici vanno sostituiti quando la profondità del battistrada raggiunge i 2-3 mm (4 mm per i pneumatici invernali).



Il raggiungimento del limite legale di profondità minima del battistrada (1,6 mm) è osservabile quando il battistrada è usurato fino a uno degli indicatori di usura del battistrada (TWI). La loro posizione è indicata da appositi segni sul fianco del pneumatico.

I pneumatici invecchiano anche se non vengono usati. Si consiglia di sostituire i pneumatici ogni 6 anni.

Cambio di misura dei pneumatici e dei cerchi

Se si utilizzano pneumatici di misura diversa rispetto a quelli montati di fabbrica, può essere necessario riprogrammare il tachimetro ed apportare altre modifiche al veicolo.

⚠Avvertenza

L'uso di pneumatici o cerchi non adatti può causare incidenti e invalidare l'omologazione del veicolo.

Copricerchi

Utilizzare copricerchi e pneumatici approvati dalla Casa Madre per la vettura e conformi a tutti i requisiti relativi alle combinazioni di cerchi e pneumatici.

Se i copricerchi e i pneumatici usati non sono approvati dalla Casa Madre, i pneumatici devono essere senza protezione del bordo.

I copricerchi non devono ostacolare il raffreddamento dei freni.

⚠Avvertenza

L'uso di pneumatici o copricerchi non adatti può causare improvvise perdite di pressione e conseguenti incidenti.

Catene da neve



Il montaggio delle catene da neve è consentito soltanto sulle ruote motrici. Nei veicoli con ruote posteriori gemellate, il montaggio delle catene è consentito esclusivamente sulle ruote esterne.

Utilizzare sempre catene a maglie fini che non aumentino lo spessore del battistrada e dei fianchi interni di oltre 15 mm (inclusa la chiusura della catena).

⚠Avvertenza

Eventuali danni possono causare lo scoppio dei pneumatici.

I copricerchi potrebbero interferire con le catene. In questi casi, smontare i copricerchi.

Con le catene montate, viaggiare a una velocità massima di 50 km/h e solo per brevi tratti se le strade sono sgombre da neve, in quanto queste si usurano velocemente su fondi duri e potrebbero spezzarsi all'improvviso.

L'uso delle catene da neve non è consentito sulla ruota di scorta.

Kit di riparazione dei pneumatici

Danni di lieve entità al battistrada o ai fianchi possono essere riparati con il kit di riparazione dei pneumatici.

Non rimuovere eventuali corpi estranei dal pneumatico.

Danni ai pneumatici di misura superiore a 4 mm o vicini al bordo del fianco del pneumatico non sono riparabili con il kit di riparazione dei pneumatici.

⚠ Avvertenza

Non viaggiare a velocità superiore a 80 km/h.

Non usare per periodi prolungati.

La sterzabilità e la guidabilità del veicolo possono risultare compromessi.

In caso di pneumatico a terra:

Azionare il freno di stazionamento ed innestare la prima o la retromarcia.

Il kit di riparazione dei pneumatici si trova sotto il sedile anteriore. Per accedere al kit portare il sedile completamente avanti e ribaltarne lo schienale.

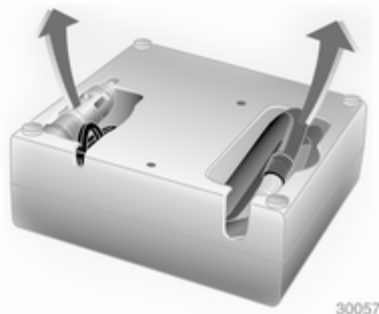

30057

1. Rimuovere il compressore dal kit di riparazione dei pneumatici.
2. Rimuovere il cavo di collegamento elettrico e il flessibile dell'aria dai vani portaoggetti nel lato inferiore del compressore.



30058

3. Avvitare il flessibile dell'aria del compressore sul raccordo della bombola del sigillante.
4. Inserire la bombola del sigillante nel fermo sul compressore.
Posizionare il compressore accanto al pneumatico in modo che la bombola del sigillante sia in posizione verticale.
5. Svitare il tappo coprivalvola dal pneumatico difettoso.

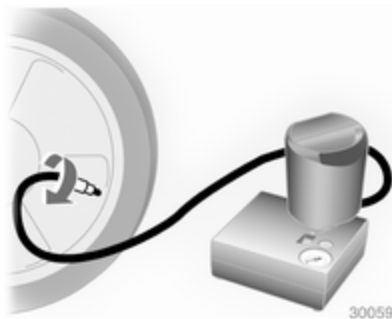

6. Avvitare il flessibile del sigillante sulla valvola del pneumatico.
7. L'interruttore sul compressore deve essere posizionato su **O**.

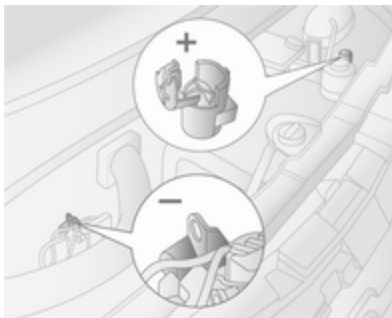

8. Collegare il cavo di alimentazione **+** del compressore al terminale di avviamento di emergenza con i cavetti ⇨ 149.
9. Collegare il cavo nero di alimentazione **-** a un punto di massa del veicolo, come il blocco motore o un bullone di montaggio del motore.

Per evitare di scaricare la batteria si consiglia di lasciare il motore in funzione.

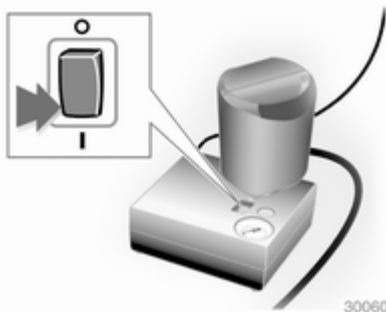

10. Portare l'interruttore basculante sul compressore in posizione **I**. Il pneumatico viene riempito di sigillante.

11. Il manometro del compressore indica brevemente fino a 6 bar, poi la pressione inizia a scendere.
12. Tutto il sigillante viene pompato nel pneumatico, poi il pneumatico viene gonfiato.



13. La pressione prescritta per il pneumatico deve essere raggiunta entro 10 minuti. Pressione dei pneumatici ⇨ 176. Al raggiungimento della pressione corretta, spegnere il compressore.

Se la pressione prescritta per il pneumatico non viene raggiunta entro 10 minuti, rimuovere il kit di riparazione dei pneumatici.

Spostare il veicolo facendo compiere un giro al pneumatico (circa 2 metri). Ricollegare il kit di riparazione dei pneumatici e continuare la procedura di gonfiaggio per 10 minuti. Se ancora non si riesce a raggiungere la pressione prescritta, significa che il danno al pneumatico è eccessivo per consentire la riparazione in questo modo. Rivolgersi ad un'officina.

Scaricare la pressione del pneumatico in eccesso con il pulsante sopra l'indicatore della pressione.

Non far funzionare il compressore per più di 10 minuti.

14. Scollegare il kit di riparazione dei pneumatici. Avvitare il tubo di gonfiaggio del pneumatico al raccordo libero della bombola del sigillante. Questo impedisce la fuoriuscita di sigillante. Riporre il kit di riparazione dei pneumatici sotto il sedile anteriore.
15. Pulire l'eventuale sigillante in eccesso con un panno.

16. Staccare l'etichetta indicante la massima velocità consentita dal kit di riparazione dei pneumatici ed applicarla all'interno del campo visivo del conducente.

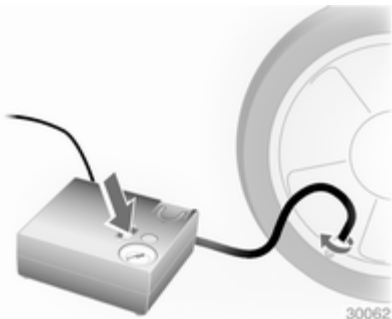

17. Mettersi immediatamente in marcia, in modo da distribuire uniformemente il sigillante nel pneumatico. Dopo aver percorso circa 10 km, non oltre 10 minuti di viaggio), fermarsi e controllare la pressione dei pneumatici con il compressore. Nel fare questo, avvitare direttamente il tubo dell'aria del compressore sulla valvola del pneumatico.

18. Se la pressione è superiore a 3,1 bar, regolarla al valore corretto. Ripetere la procedura finché non si verifica più alcuna perdita di pressione.

Se la pressione è scesa al di sotto di 3,1 bar, il veicolo non deve essere usato. Rivolgersi ad un'officina.

19. Riporre il kit di riparazione dei pneumatici sotto il sedile anteriore.

⚠ Avvertenza

Controllare che ci sia spazio sufficiente sopra e dietro (almeno 2,15 m / 7 piedi) durante l'apertura del portellone. In caso di ingestione, rivolgersi immediatamente a un medico.

Avviso

Le caratteristiche di guida del pneumatico riparato sono gravemente compromesse, per cui è necessario sostituire il pneumatico.

Se si avvertono rumori anomali o se il compressore diventa caldo, spegnerlo e attendere almeno 30 minuti.

La valvola di sicurezza incorporata si apre a una pressione di 7 bar.

Annotare la data di scadenza del kit. Trascorsa questa data, la capacità sigillante non è più garantita. Prestare attenzione alle informazioni sulla conservazione riportate sulla bombola del sigillante.

Sostituire la bombola del sigillante usata. Smaltire la bombola secondo quanto previsto dalle normative vigenti al riguardo.

Il compressore e il sigillante possono essere utilizzati a partire da una temperatura di circa -30 °C.

Gli adattatori forniti possono essere usati anche per gonfiare altri oggetti, quali palloni da calcio, materassi gonfiabili, canotti gonfiabili e così via. Essi si trovano sul lato inferiore del compressore. Per rimuoverli, evitare il flessibile dell'aria del compressore e rimuovere l'adattatore.

Sostituzione delle ruote

Alcuni veicoli, invece della ruota di scorta hanno in dotazione un kit di riparazione dei pneumatici ⇨ 142.

Eseguire la seguente procedura, attenendosi a quanto indicato.

- Parcheggiare il veicolo su una superficie piana, solida e non scivolosa. Orientare le ruote anteriori dritte in avanti.
- Azionare il freno di stazionamento ed innestare la prima o la retromarcia.
- Estrarre la ruota di scorta ⇨ 147.
- Non sostituire mai più di una ruota per volta.

- Utilizzare il martinetto solo per sostituire le ruote in caso di foratura, non per sostituire i pneumatici invernali o estivi.
- Se il terreno sul quale il veicolo è parcheggiato è morbido, inserire un pannello rigido (spessore max. 1 cm pollici) sotto il martinetto.
- Quando la vettura è sollevata dal martinetto, non lasciarvi all'interno persone o animali.
- Non infilarsi mai sotto un veicolo sollevato da un martinetto.
- Non avviare il motore quando il veicolo è sollevato da un martinetto.
- Pulire i bulloni/dadi ruota e le rispettive filettature prima di montare la ruota.

Avvertenza

Non ingrassare le colonnette, i dadi delle ruote o i coni dei dadi delle ruote.

1. Smontare il copricerchio con il gancio in dotazione. Attrezzi per il veicolo ⇨ 138.

2. Montare la chiave della ruota assicurandosi che sia posizionata in modo sicuro, quindi allentare ogni bullone/dado di mezzo giro.

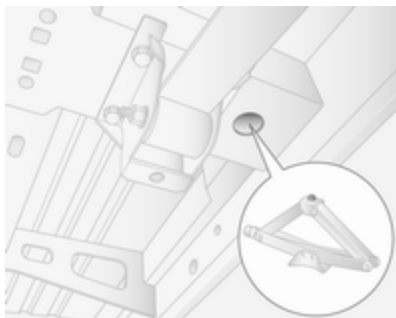

3. Veicoli a trazione anteriore:
sollevare il veicolo posizionando la chiave di guida della piastra di sollevamento del martinetto sotto il foro di sollevamento più vicino alla ruota da sostituire.

Controllare che il martinetto sia in posizione corretta. La base del martinetto deve poggiare sul terreno direttamente sotto il foro di sollevamento in modo che non scivoli.

Applicare la chiave per ruote sul martinetto e sollevare il veicolo ruotando la chiave fino a sollevare la ruota da terra.

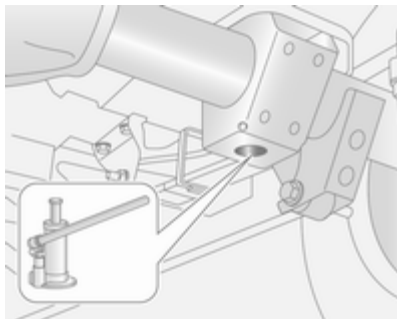

Veicoli a trazione posteriore:
seguire le istruzioni fornite con il martinetto idraulico e montare i componenti come specificato.

Posizionare l'adattatore in corrispondenza del foro di sollevamento più vicino alla ruota interessata.

Controllare che il martinetto sia in posizione corretta. La testa del martinetto deve essere alla stessa altezza del foro di sollevamento. Azionare il martinetto esercitando pressione sulla chiave per ruote, per posizionare correttamente la piastra base.

Sollevare il veicolo esercitando pressione sulla chiave per ruote fino a sollevare la ruota dal suolo.

4. Svitare completamente i bulloni/dadi ruota e pulirli con uno straccio.
- Riporre i bulloni/dadi ruota in modo che le filettature non si sporchino.
5. Sostituire la ruota.
6. Avvitare i bulloni/dadi della ruota.

7. Abbassare il veicolo.
8. Montare la chiave della ruota assicurandosi che sia posizionata in modo sicuro, quindi serrare ogni bullone/dado a croce. Coppia di serraggio: 172 Nm (trazione anteriore), 235 Nm (trazione posteriore con ruote posteriori gemellate), 264 Nm (trazione posteriore con ruote posteriori singole).
9. Montare il copricerchio.
10. Riporre la ruota sostituita ⇨ 147 e gli attrezzi per il veicolo ⇨ 138.
11. Eseguire l'equilibratura della nuova ruota montata. Controllare quanto prima sia la pressione di gonfiaggio del pneumatico montato ⇨ 176 sia la coppia di serraggio dei bulloni/dadi.

Sostituire o far riparare la ruota difettosa.

Ruota di scorta

Alcuni veicoli, invece della ruota di scorta hanno in dotazione un kit di riparazione dei pneumatici ⇨ 142.

L'uso di una ruota di scorta più piccola delle altre ruote o in combinazione con i pneumatici invernali può compromettere la guidabilità della vettura. Far sostituire quanto prima il pneumatico difettoso.

La ruota di scorta viene riposta sotto il veicolo utilizzando un verricello e fissandola con un cavo utilizzando la chiave per ruote dotata di adattatore.

Per accedere alla ruota di scorta di un veicolo a pieno carico e con un pneumatico a terra è necessario sollevare il veicolo con il martinetto.

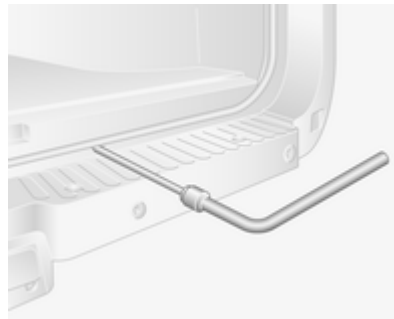

Per sganciare la ruota di scorta, allentare il cavo utilizzando la chiave per ruote con l'adattatore e abbassare completamente la ruota.

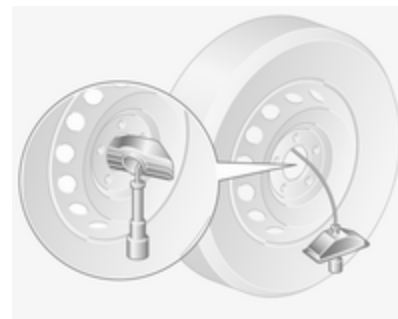

Mettere la ruota in posizione verticale, rimuovere il perno dal relativo fermo e sganciare il cavo.

La ruota di scorta dei veicoli con ruote gemellate ha una piastra di montaggio supplementare. Prima di utilizzare la ruota, svitare il dado e smontare la piastra di montaggio.

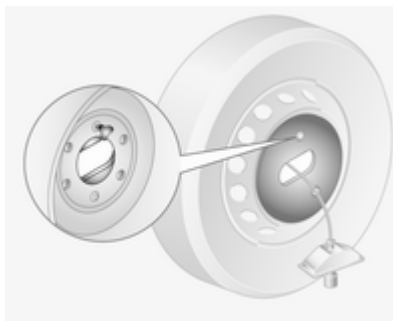

Prima di riporre nuovamente la ruota di scorta, montare la piastra di montaggio e fissarla con il dado.

Far passare il cavo dalla parte posteriore attraverso la parte centrale della ruota. Montare il fermo e il perno, verificarne il posizionamento corretto e controllare che la parte anteriore della ruota sarà rivolta verso il basso. Serrare il cavo con la chiave per ruote con l'adattatore fino al suo fissaggio.

Pneumatici estivi e invernali

Durante l'uso dei pneumatici invernali, è possibile che la ruota di scorta risulti ancora equipaggiata di pneumatico estivo.

In tal caso, montandola, la guidabilità del veicolo sarà compromessa, soprattutto su fondi sdruciolevoli.

Pneumatici direzionali

Montare i pneumatici direzionali in modo che il verso di rotolamento corrisponda con la marcia in avanti. Il verso di rotolamento è indicato da un simbolo (ad es. una freccia) sul fianco.

Montando pneumatici direzionali al contrario, tenere presente quanto segue:

- La guidabilità può risultare compromessa. Far sostituire o riparare quanto prima il pneumatico difettoso.

- Non viaggiare a velocità superiori a 80 km/h.
- Guidare con particolare attenzione su strade con fondo stradale bagnato o innevato.

Avviamento di emergenza

Non avviare il veicolo con un carica-batteria rapido.

Un veicolo con la batteria scarica può essere avviato usando gli appositi cavi di avviamento e la batteria di un altro veicolo.

⚠ Avvertenza

L'avviamento di emergenza va eseguito con estrema cautela. Qualsiasi scostamento dalle seguenti istruzioni può causare infortuni o danni derivanti dall'esplosione della batteria e danneggiare i sistemi elettrici di entrambi i veicoli.

⚠ Avvertenza

Evitare il contatto con occhi, pelle, tessuti e superfici verniciate. Il liquido della batteria contiene acido solforico, che può causare lesioni e danni in caso di contatto diretto.

- Non esporre mai la batteria a fiamme libere o scintille.
- Se è scarica, la batteria può gelare a 0 °C. Prima di collegare i cavi di avviamento, scongelare la batteria in un ambiente caldo.
- Indossare occhiali e indumenti protettivi durante la manipolazione della batteria.
- Utilizzare una batteria di soccorso con la stessa tensione nominale (12 volt) E una capacità (Ah) non molto inferiore a quella della batteria scarica.
- Utilizzare cavi di emergenza con morsetti isolati e una sezione minima di 25 mm².
- Non scollegare la batteria scarica dal veicolo.

- Spegnerne tutti i dispositivi elettrici non necessari.
- Non sporgersi sopra la batteria durante la procedura di avviamento di emergenza.
- I morsetti di un cavo non devono toccare i morsetti dell'altro cavo.
- Durante l'avviamento di emergenza i veicoli non devono entrare in contatto tra di loro.
- Azionare il freno di stazionamento con il cambio in folle.

Terminale per l'avviamento di emergenza con i cavetti



Se la batteria è scarica, il terminale per l'avviamento di emergenza consente l'avviamento del veicolo senza dover accedere alla batteria all'interno del veicolo.

Il terminale per l'avviamento di emergenza si trova nel vano motore ed è riconoscibile grazie a un "+" riportato sul coperchio isolante rosso. Sollevare il coperchio isolante rosso per accedere al terminale.

Assicurarsi che il coperchio isolante rosso sia fissato in posizione se il terminale non è in uso.

Procedura di avviamento di emergenza

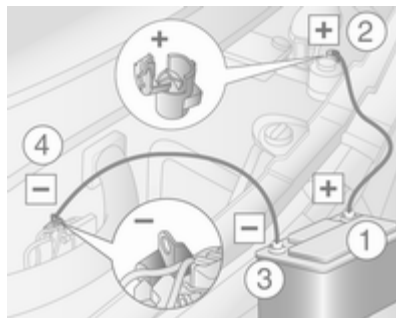

Ordine di connessione dei cavi.

1. Collegare il cavo rosso al terminale positivo della batteria di soccorso.
2. Collegare l'altro morsetto del cavo rosso al terminale per l'avviamento di emergenza del veicolo con la batteria scarica.
3. Collegare il cavo nero al terminale negativo della batteria di soccorso.

4. Collegare l'altro morsetto del cavo nero a un punto di massa del veicolo, come il blocco motore o un bullone di montaggio del motore. Effettuare questo collegamento quanto più lontano possibile dalla batteria scarica.

Disporre i cavi in modo che non si impiglino nelle parti in movimento all'interno del vano motore.

Per avviare il motore.

1. Avviare il motore del veicolo con la batteria di soccorso.
2. Dopo 5 minuti avviare l'altro motore. I tentativi di avviamento non devono durare più di 15 secondi e devono essere eseguiti a intervalli di 1 minuto.
3. Ad avviamento avvenuto, lasciare girare entrambi i motori al minimo per circa 3 minuti lasciando i cavi collegati.
4. Accendere alcuni dispositivi elettrici, come ad esempio i fari o il lunotto termico, del veicolo con la batteria scarica.

5. Seguire la procedura di collegamento in ordine inverso per scollegare i cavi.

Traino

Traino del veicolo

L'occhiello di traino è riposto insieme agli attrezzi per il veicolo ⇨ 138.



Sbloccare e rimuovere il coperchio.

Avvitare l'occhiello di traino nel punto di traino frontale e serrarlo a fondo con la chiave per le ruote.

Fissare una fune di traino, o meglio una barra di traino, all'occhiello di traino e mai al paraurti o alle sospensioni anteriori.

Non trainare il veicolo dalla parte posteriore. L'occhiello di traino anteriore deve essere usato solamente per trainare la vettura, e non per recuperarla.

Inserire l'accensione per sbloccare il bloccasterzo e permettere il funzionamento delle luci dei freni, dell'avvisatore acustico e dei tergicristalli.

Mettere il cambio in folle.

Se non è possibile portare la leva selettoria in folle nei veicoli con cambio MTA, il veicolo deve assolutamente essere trainato con le ruote motrici sollevate dal suolo.

Attenzione

Guidare lentamente ed evitare un'andatura a strappi. Forze di trazione eccessive potrebbero danneggiare il veicolo.

A motore spento è necessaria una forza considerevolmente maggiore per frenare e sterzare.

Per impedire l'ingresso dei gas di scarico provenienti dal veicolo trainante, inserire la modalità di ricircolo dell'aria e chiudere i finestrini.

Rivolgersi ad un'officina.

Al termine del traino, svitare l'occhiello di traino e rimontare il coperchio.

Traino di un altro veicolo



Fissare una fune di traino, o meglio una barra di traino, all'occhiello di traino posteriore e mai all'assale posteriore o alle sospensioni.

L'occhiello di traino posteriore deve essere usato solamente per trainare la vettura, e non per recuperarla.

Attenzione

Guidare lentamente ed evitare un'andatura a strappi. Forze di trazione eccessive potrebbero danneggiare il veicolo.

Cura delle parti esterne e interne

Cura delle parti esterne

Serrature

Le serrature vengono lubrificate in fabbrica con grasso per serrature di alta qualità. Utilizzare prodotti per togliere il ghiaccio solo in caso assoluta necessità, in quanto le loro proprietà sgrassanti influiscono negativamente sulla funzionalità delle serrature.

Dopo aver utilizzato un prodotto di questo tipo, rivolgersi ad un'officina per ingrassare nuovamente le serrature.

Lavaggio

La vernice del veicolo è esposta a fattori ambientali che la possono danneggiare. Si consiglia pertanto di lavare e incerare il veicolo con regolarità. Quando si usano gli autolavaggi automatici, selezionare un programma che comprenda anche la cera.

Gli escrementi degli uccelli, gli insetti morti, le resine degli alberi, il polline e simili devono essere immediatamente eliminati, in quanto contengono sostanze aggressive che possono danneggiare la vernice.

All'autolavaggio, rispettare le istruzioni del costruttore dell'autolavaggio stesso. I tergilavanti devono essere spenti. Rimuovere l'antenna e accessori esterni quali portapacchi e così via.

Se si lava il veicolo a mano, assicurarsi di risciacquare con cura anche la parte interna dei passaruota.

Pulire anche i bordi e le rientranze delle portiere aperte e del cofano, nonché le zone che coprono.

Rivolgersi ad un'officina per ingrassare le cerniere di tutte le portiere.

Non pulire il vano motore con getti di vapore o di acqua ad alta pressione.

Risciacquare abbondantemente il veicolo e asciugare con un panno di pelle scamosciata, che deve essere risciacquato frequentemente. Utilizzare panni di pelle scamosciata di-

versi per la carrozzeria e i cristalli: residui di cera sui cristalli possono ostacolare la visibilità.

Non usare oggetti rigidi per rimuovere le macchie di catrame. A tale scopo utilizzare un prodotto in spray per rimuovere il catrame dalle superfici verniciate.

Luci esterne

Le coperture di protezione dei fari e di altre luci sono di plastica. Non utilizzare agenti abrasivi o caustici, non utilizzare raschietti per il ghiaccio e non pulirle a secco.

Lucidatura e applicazione della cera

Applicare regolarmente la cera, al più tardi quando l'acqua non forma più gocce sulla vernice, altrimenti quest'ultima si secca eccessivamente.

La lucidatura è necessaria solo se la vernice è diventata opaca o se presenta accumuli di materiale solido.

Il lucidante per carrozzeria al silicone forma una pellicola protettiva che non richiede l'applicazione della cera.

Non trattare con cera o con agenti lucidanti le parti in plastica della carrozzeria.

Finestrini e spazzole dei tergilavanti

Utilizzare un panno morbido privo di pelucchi o una pelle scamosciata assieme a un detergente per vetri e a un prodotto per la rimozione degli insetti.

Quando si pulisce il lunotto, fare attenzione a non danneggiare la resistenza interna.

Per la rimozione meccanica del ghiaccio, utilizzare un apposito raschietto dal bordo affilato. Premere con forza il raschietto sui cristalli in modo da rimuovere anche lo sporco che altrimenti potrebbe graffiare il vetro.

Se le spazzole dei tergilavanti lasciano segni sul parabrezza o sul lunotto, pulirli con un panno morbido e detergente per vetri.

Ruote e pneumatici

Non utilizzare getti d'acqua ad alta pressione.

Pulire i cerchi con un apposito detergente a pH neutro.

I cerchi sono verniciati e possono essere trattati con gli stessi prodotti usati per la carrozzeria.

Danni alla vernice

Riparare i danni di piccola entità alla verniciatura con una penna per ritocchi prima che si formi la ruggine. In caso di danni di maggiore entità o in presenza di ruggine, rivolgersi ad un'officina.

Sottoscocca

Alcune parti del sottoscocca del veicolo hanno un rivestimento protettivo, mentre altre zone critiche sono dotate di un rivestimento in cera protettiva a lunga durata.

Controllare il sottoscocca dopo ogni lavaggio e far applicare la cera, se necessario.

Bitume e materiali in gomma possono danneggiare il rivestimento in PVC. Per gli interventi al sottoscocca rivolgersi ad un'officina.

Prima e dopo l'inverno lavare il sottoscocca e far controllare lo strato protettivo di cera.

Vano motore

Si consiglia di lavare il vano motore prima e dopo il periodo invernale e di applicare la cera protettiva. Prima di procedere al lavaggio del motore, coprire l'alternatore e i serbatoi dei liquidi con teli di plastica.

Nel caso di lavaggio con una pulitrice a vapore, non dirigere il getto sui componenti dell'ABS, sul climatizzatore o sulla trasmissione a cinghia e sui relativi componenti.

Dopo il lavaggio del motore, rivolgersi ad un'officina per far applicare la cera protettiva su tutti i componenti del vano motore.

Non utilizzare getti d'acqua ad alta pressione.

Dispositivo di traino

Non pulire il gancio di traino con getti di vapore o di acqua ad alta pressione.

Cura dell'abitacolo

Abitacolo e rivestimenti

Per la pulizia degli interni del veicolo, incluso il cruscotto e le pannellature, usare solamente un panno asciutto o un detergente per interni.

Per la pulizia del quadro strumenti, utilizzare solo un panno morbido e umido.

Pulire i tessuti con un aspirapolvere e una spazzola. Per rimuovere le macchie utilizzare un detergente per tappezzeria.

Pulire le cinture di sicurezza con acqua tiepida o detergente per interni.

Attenzione

Chiudere le chiusure Velcro degli indumenti in quanto, se aperte, possono danneggiare la tappezzeria.

Parti in plastica e gomma

Le parti in plastica e gomma possono essere pulite con gli stessi detergenti usati per la carrozzeria. Se necessario utilizzare un detergente per interni. Non utilizzare altri prodotti e soprattutto evitare solventi o benzina. Non utilizzare getti d'acqua ad alta pressione.

Manutenzione

Informazioni generali	156
Liquidi, lubrificanti e componenti raccomandati	157

Informazioni generali

Informazioni sulla manutenzione

Per garantire il funzionamento sicuro e la massima efficienza del veicolo, è di cruciale importanza che tutti gli interventi di manutenzione previsti vengano eseguiti secondo gli intervalli e i tempi specificati.

Il piano di manutenzione dettagliato e aggiornato per il veicolo è disponibile in officina.

Display di manutenzione ⇨ 68.

Intervalli di manutenzione europei

La manutenzione del veicolo è richiesta ogni 40.000 km oppure ogni anno, a seconda del termine che si verifica per primo, salvo diversamente indicato sul display di manutenzione.

Gli intervalli di manutenzione europei sono validi per i seguenti Paesi:

Andorra, Austria, Belgio, Croazia, Danimarca, Estonia, Finlandia, Francia, Germania, Grecia, Irlanda,

Islanda, Israele, Italia, Lettonia, Liechtenstein, Lituania, Lussemburgo, Norvegia, Paesi Bassi, Polonia, Portogallo, Regno Unito, Repubblica Ceca, Slovacchia, Slovenia, Spagna, Svezia, Svizzera, Ungheria.

Intervalli di manutenzione per Romania e Bulgaria

La manutenzione del veicolo è richiesta ogni 30.000 km oppure ogni anno, a seconda del termine che si verifica per primo, salvo diversamente indicato sul display di manutenzione.

Intervalli di manutenzione per la Turchia

La manutenzione del veicolo è richiesta ogni 20.000 km oppure ogni anno, a seconda del termine che si verifica per primo, salvo diversamente indicato sul display di manutenzione.

Intervalli di manutenzione internazionali

La manutenzione del veicolo è richiesta ogni 15.000 km oppure ogni anno, a seconda del termine che si verifica per primo, salvo diversamente indicato sul display di manutenzione.

Gli intervalli di manutenzione internazionali sono validi per i seguenti Paesi: Albania, Bosnia-Erzegovina, Cipro, Kosovo, Macedonia, Malta, Montenegro, Russia, Serbia, Sud Africa e Ucraina.

Convalida

La convalida degli interventi effettuati viene registrata nel Libretto di manutenzione e garanzia, dove vengono riportati la data e il chilometraggio, completi di timbro e firma dell'officina che ha eseguito l'intervento.

Assicurarsi che il Libretto di manutenzione e garanzia sia compilato correttamente, in quanto ai fini delle richieste in garanzia o a titolo di correttezza è essenziale che si possa dimostrare che gli interventi sono stati eseguiti

regolarmente. Questo rappresenta anche un vantaggio al momento della vendita del veicolo.

Intervallo di manutenzione con durata residua dell'olio motore

L'intervallo di manutenzione si basa su vari parametri, a seconda dell'uso del veicolo.

Il display di manutenzione indica quando sostituire l'olio motore.

Display di manutenzione ⇨ 68.

Liquidi, lubrificanti e componenti raccomandati

Liquidi e lubrificanti raccomandati

Utilizzare solo prodotti che sono stati testati e approvati. Eventuali danni risultanti dall'uso di materiali non approvati non sono coperti dalla garanzia.

Avvertenza

I materiali di consumo sono pericolosi e potrebbero essere tossici. Manipolare con attenzione. Prestare attenzione alle informazioni riportate sulle confezioni.

Olio motore

L'olio motore viene identificato in base alla sua qualità e alla sua viscosità. La qualità è più importante della viscosità come criterio per la scelta dell'olio motore da usare.

La qualità dell'olio motore garantisce la pulizia del motore, la protezione da usura e il controllo dell'invecchiamento dell'olio, mentre il grado di viscosità fornisce informazioni sulla densità dell'olio entro un determinato intervallo di temperatura. Dexos è l'olio motore di ultima qualità che fornisce la protezione ottimale ai motori diesel e a benzina. Se non è disponibile, devono essere utilizzate le altre qualità di olio motore elencate.

Qualità dell'olio motore

dexos 2 = Tutti i motori a benzina e diesel

Qualità alternative se dexos non è disponibile:

GM-LL-A-025 = Motori a benzina
GM-LL-B-025 = Motori diesel

Qualità alternative se GM-LL-A-025 o GM-LL-B-025 non è disponibile:

ACEA A3/B3 = Motori a benzina
ACEA A3/B4 = Motori diesel senza filtro antiparticolato
ACEA-C3 = Motori diesel con filtro antiparticolato

Rabbocco dell'olio motore

È possibile mescolare oli di diversi produttori e marchi a condizione che si rispettino i criteri dell'olio motore specificato (qualità e viscosità).

È vietato l'uso esclusivo di olio motore ACEA A1/B1 o A5/B5, perché nel lungo termine può causare danni al motore in determinate condizioni di funzionamento.

Additivi dell'olio motore

L'uso di additivi dell'olio motore potrebbe causare danni e invalidare la garanzia.

Viscosità dell'olio motore

Utilizzare esclusivamente oli motore con gradi di viscosità SAE 5W-30 o 5W-40, 0W-30 o 0W-40.

Il grado di viscosità SAE definisce la capacità di un olio di fluire. Un olio freddo è più viscoso di un olio caldo.

L'olio multigrado è contrassegnato da due cifre. La prima cifra, seguita da una W, indica la viscosità alle basse temperature, mentre la seconda indica la viscosità alle alte temperature.

Selezionare il grado viscosità adeguato a seconda della temperatura ambiente minima.

- fino a -25°C:
SAE 5W-30 o SAE 5W-40
- sotto -25°C:
SAE 0W-30 o SAE 0W-40

Liquido di raffreddamento e antigelo

Utilizzare solo antigelo per liquido di raffreddamento long life (LLC) senza silicati.

L'impianto viene riempito in fabbrica con liquido di raffreddamento ideato per un'eccellente protezione contro la corrosione e per la protezione antigelo fino a circa -28 °C. Questa concentrazione deve essere mantenuta tutto l'anno.

L'uso di additivi del liquido di raffreddamento che servono a fornire una maggiore protezione anticorrosione o una tenuta contro le perdite può causare problemi di funzionamento.

Si declina ogni responsabilità per eventuali conseguenze dell'uso di additivi del liquido di raffreddamento.

Liquido dei freni e della frizione

Usare liquido per freni DOT4.

Con il tempo, il liquido dei freni assorbe umidità, e questo riduce l'efficacia dei freni. Il liquido dei freni dovrà pertanto essere sostituito all'intervallo specificato.

Il liquido dei freni deve essere conservato in un contenitore sigillato per evitare che assorba acqua.

Assicurarsi che il liquido dei freni non subisca contaminazioni.

Dati tecnici

Identificazione del veicolo	160
Dati del veicolo	163

Identificazione del veicolo

Numero di telaio (VIN)



Il numero di telaio (VIN) è visibile dal parabrezza.



Il numero di telaio (VIN) è inoltre riportato sotto un coperchio rimovibile di plastica sul gradino della portiera destra. Sganciare le coperture con un cacciavite a taglio per avere accesso.

Targhetta di identificazione



La targhetta di identificazione è ubicata sul montante della portiera destra.

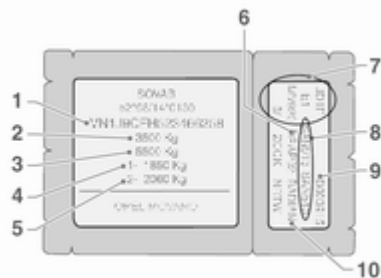

Informazioni sulla targhetta di identificazione¹⁾

- 1** = Numero di telaio (VIN)
- 2** = Massa complessiva ammessa a pieno carico
- 3** = Massa lorda consentita della combinazione (veicolo + rimorchio)
- 4** = Carico massimo ammesso sull'asse anteriore
- 5** = Carico massimo ammesso sull'asse posteriore
- 6** = Codice finiture

- 7** = Specifiche tecniche del veicolo, incluse: codice vernice, equipaggiamento e tipo di veicolo
- 8** = Specifiche equipaggiamento supplementare
- 9** = Numero di fabbricazione
- 10** = Codice finiture interne

La somma dei carichi su entrambi gli assi (anteriore e posteriore) non deve superare la massa complessiva ammessa a pieno carico. Ad esempio, se il carico sull'asse anteriore è stato completamente utilizzato, il carico sull'asse posteriore deve essere uguale alla differenza tra la massa complessiva a pieno carico e il carico sull'asse anteriore.

I dati tecnici vengono stabiliti in conformità con le norme della Comunità Europea. Ci riserviamo il diritto di apportare modifiche. Le specifiche riportate sui documenti del veicolo hanno sempre la priorità rispetto ai dati indicati nel presente manuale.

¹⁾ La targhetta riportante il VIN del veicolo acquistato potrebbe essere diversa da quella mostrata in figura.

**Codice di identificazione motore
e numero motore**

Riportato sul monoblocco e su una etichetta attaccata al carter della catena di distribuzione, a seconda della variante.

Dati del veicolo**Dati del motore**

Denominazione commerciale	2.3 CDTI ²⁾	2.3 CDTI ²⁾	2.3 CDTI ²⁾
Codice di identificazione motore	M9T	M9T	M9T
Numero cilindri	4	4	4
Cilindrata [cm ³]	2299	2299	2299
Potenza [kW] (potenza al freno)	74 (100)	92 (125)	107 (145)
a giri/min.	3500	3500	3500
Coppia [Nm]	280	310	350
a giri/min.	1250 - 2000	1250 - 2000	1500 - 2750
Tipo di carburante	Diesel	Diesel	Diesel

²⁾ Con o senza filtro antiparticolato

Peso del veicolo

Massa a vuoto, modello base

Modello	Trazione	Lunghezza	Altezza tetto	Massa complessiva	Massa a vuoto ³⁾⁴⁾
Furgone	Posteriore	L3	H2	3500 ⁵⁾	2110
				3500 ⁶⁾	2246
				4500 ⁶⁾	2246
			H3	3500 ⁵⁾	2110
				3500 ⁶⁾	2246
				4500 ⁶⁾	2246
		L4	H2	3500 ⁶⁾	2324
				4500 ⁶⁾	2324
				H3	3500 ⁶⁾
4500 ⁶⁾	2324				

3) I valori di massa a vuoto e massa complessiva aumentano nei modelli dotati di pacchetto "Strade sconnesse" - fare riferimento alla targhetta VIN.

4) Peso minimo del veicolo conforme all'omologazione, comprendente tutti i fluidi, gli strumenti e il serbatoio pieno di carburante al 90%. Esclude il peso del conducente e gli optional eliminabili, come la ruota di scorta, la paratia e la porta scorrevole. Il peso finale può variare in base alla specifica del veicolo, ossia agli optional, agli optional eliminabili e agli accessori.

5) Con ruote posteriori singole.

Modello	Trazione	Lunghezza	Altezza tetto	Massa complessiva	Massa a vuoto ³⁾⁴⁾
Furgone	Posteriore	L3	H2	3500 ⁷⁾	2110
				3500 ⁸⁾	2246
				4500 ⁶⁾	2246
			H3	3500 ⁵⁾	2110
				3500 ⁶⁾	2246
				4500 ⁶⁾	2246
		L4	H2	3500 ⁶⁾	2324
				4500 ⁶⁾	2324
				H3	3500 ⁶⁾
4500 ⁶⁾	2324				

6) Con ruote posteriori gemellate.

5) Con ruote posteriori singole.

3) I valori di massa a vuoto e massa complessiva aumentano nei modelli dotati di pacchetto "Strade sconnesse" - fare riferimento alla targhetta VIN.

4) Peso minimo del veicolo conforme all'omologazione, comprendente tutti i fluidi, gli strumenti e il serbatoio pieno di carburante al 90%. Esclude il peso del conducente e gli optional eliminabili, come la ruota di scorta, la paratia e la porta scorrevole. Il peso finale può variare in base alla specifica del veicolo, ossia agli optional, agli optional eliminabili e agli accessori.

7) Con ruote posteriori singole.

8) Con ruote posteriori gemellate.

Modello	Trazione	Lunghezza	Altezza tetto	Massa complessiva	Massa a vuoto³⁾⁴⁾
Pianale cabinato	Anteriore	L1	H1	3500	1546
		L2	H1	3500	1555
			H2	3500	1555
		L3	H1	3500	1574
			H2	3500	1574
Modello	Trazione	Lunghezza	Altezza tetto	Massa complessiva	Massa a vuoto³⁾⁴⁾
Telaio cabinato	Anteriore	L2	H1	3500	1681

3) I valori di massa a vuoto e massa complessiva aumentano nei modelli dotati di pacchetto "Strade sconnesse" - fare riferimento alla targhetta VIN.

4) Peso minimo del veicolo conforme all'omologazione, comprendente tutti i fluidi, gli strumenti e il serbatoio pieno di carburante al 90%. Esclude il peso del conducente e gli optional eliminabili, come la ruota di scorta, la paratia e la porta scorrevole. Il peso finale può variare in base alla specifica del veicolo, ossia agli optional, agli optional eliminabili e agli accessori.

Modello	Trazione	Lunghezza	Altezza tetto	Massa complessiva	Massa a vuoto ³⁾⁴⁾
Telaio cabinato	Posteriore	L2	H1	3500	1825
		L3	H1	3500	1851
				4500	1966 ⁹⁾
		L4	H1	4500	1997 ⁹⁾

Modello	Trazione	Lunghezza	Altezza tetto	Massa complessiva	Massa a vuoto ³⁾⁴⁾
Cabinato per trasporto passeggeri	Anteriore	L3	H1	3500	1908

Modello	Trazione	Lunghezza	Altezza tetto	Massa complessiva	Massa a vuoto ³⁾⁴⁾
Cabinato per trasporto passeggeri	Posteriore	L2	H1	3500	2025
		L3	H1	3500	2053
				4500	2145 ⁹⁾
		L4	H1	4500	2210 ⁹⁾

³⁾ I valori di massa a vuoto e massa complessiva aumentano nei modelli dotati di pacchetto "Strade sconnesse" - fare riferimento alla targhetta VIN.

⁴⁾ Peso minimo del veicolo conforme all'omologazione, comprendente tutti i fluidi, gli strumenti e il serbatoio pieno di carburante al 90%. Esclude il peso del conducente e gli optional eliminabili, come la ruota di scorta, la paratia e la porta scorrevole. Il peso finale può variare in base alla specifica del veicolo, ossia agli optional, agli optional eliminabili e agli accessori.

⁹⁾ Con ruote posteriori gemellate.

Dimensioni del veicolo

Furgone

Anteriore

Massa complessiva

2800,

3300,

3500

3300,

3500

3500

Lunghezza

L1

L2

L3

Lunghezza [mm]

5048

5548

6198

Larghezza senza specchietti retrovisori [mm]

2070

2070

2070

Larghezza con specchietti retrovisori [mm]

2470

2470

2470

Altezza - a vuoto (senza antenna) [mm]

2303

-

-

H1

H2

2499

2502

2502

H3

-

2749

2749

Passo [mm]

3182

3682

4332

Carreggiata [mm]

1750

1750

1750

Ant.

Post.

1730

1730

1730

Furgone	Posteriore		
	3500 ¹⁰⁾	3500 ¹¹⁾ , 4500 ¹¹⁾	3500 ¹¹⁾ , 4500 ¹¹⁾
Massa complessiva	3500 ¹⁰⁾	3500 ¹¹⁾ , 4500 ¹¹⁾	3500 ¹¹⁾ , 4500 ¹¹⁾
Lunghezza	L3	L3	L4
Lunghezza [mm]	6198	6198	6848
Larghezza senza specchietti retrovisori [mm]	2070	2070	2070
Larghezza con specchietti retrovisori [mm]	2470	2470	2470
Altezza - a vuoto (senza antenna) [mm]	-	-	-
H1			
H2	2539	2556	2553
H3	2788	2816	2803
Passo [mm]	3682	3682	4332
Carreggiata [mm]	1750	1750	1750
Ant.			
Post.	1730	1730	1730

¹⁰⁾ Con ruote posteriori singole.

¹¹⁾ Con ruote posteriori gemellate.

170 Dati tecnici

Combi	Anteriore	
	2800, 3500	2800, 3500
Lunghezza	L1	L2
Lunghezza [mm]	5048	5548
Larghezza senza specchietti retrovisori esterni [mm]	2020	2020
Larghezza con specchietti retrovisori [mm]	2470	2470
Altezza - a vuoto (senza antenna) [mm]	2303	-
H1		
H2	-	2502
H3	-	-
Passo [mm]	3182	3682
Carreggiata [mm]	1750	1750
Ant.		
Post.	1730	1730

Telaio cabinato, telaio doppia cabina	Anteriore		Posteriore		3500 ¹³⁾ , 4500 ¹³⁾	3500 ¹³⁾ , 4500 ¹³⁾
	3500	3500	3500 ¹²⁾	3500 ¹²⁾		
Massa complessiva	L2	L3	L2	L3	L3	L4
Lunghezza [mm]	5642	6292	5642	6292	6192	6842
Larghezza senza specchietti retrovisori [mm]	2020	2020	2020	2020	2020	2020
Larghezza con specchietti retrovisori [mm]	2470	2470	2470	2470	2470	2470
Passo [mm]	3682	4332	3682	4332	3682	4332
Carreggiata [mm]	1750	1750	1750	1750	1750	1750
Ant.						
Post.	1730	1730	1730	1730	1730	1730

¹²⁾ Con ruote posteriori singole.

¹³⁾ Con ruote posteriori gemellate.

Pianale cabinato	Anteriore		
Massa complessiva	3500	3500	3500
Dimensioni	L1	L2	L3
Lunghezza [mm]	5142	5642	6292
Larghezza senza specchietti retrovisori [mm]	2020	2020	2020
Larghezza con specchietti retrovisori [mm]	2470	2470	2470
Passo [mm]	3182	3682	4332
Carreggiata [mm]	1750	1750	1750
Ant.			
Post.	1730	1730	1730
Bus	Anteriore	Posteriore	
Massa complessiva	3900	4500¹⁴⁾	
Lunghezza	L3	L4	
Lunghezza [mm]	¹⁵⁾	¹⁵⁾	
Larghezza senza specchietti retrovisori [mm]	2020	2020	
Larghezza con specchietti retrovisori [mm]	2470	2470	

¹⁴⁾ Con ruote posteriori gemellate.

¹⁵⁾ Valore non disponibile al momento della stampa.

Bus	Anteriore	Posteriore
Massa complessiva	3900	4500¹⁴⁾
Lunghezza	L3	L4
Passo [mm]	4332	4332
Altezza - a vuoto (senza antenna) [mm]	¹⁵⁾	-
H2		
H3	-	¹⁵⁾
Carreggiata [mm]	1750	1750
Ant.		
Post.	1730	1730

¹⁵⁾ Valore non disponibile al momento della stampa.

Dimensioni di carico

Furgone	Anteriore					
	L1	L2		L3		
Lunghezza	H1	H2	H2	H3	H2	H3
Altezza tetto	2800, 3300, 3500	2800, 3300, 3500	3300, 3500	3300, 3500	3500	3500
Massa complessiva						
Altezza massima porta posteriore [mm]	1627	1820	1820	1820	1820	1820
Larghezza massima porta posteriore (livello pavimento) [mm]	1580	1580	1580	1580	1580	1580
Altezza massima area di carico [mm]	1700	1894	1894	2144	1894	2144
Larghezza massima area di carico [mm]	1765	1765	1765	1765	1765	1765
Larghezza tra i passaruota [mm]	1380	1380	1380	1380	1380	1380
Lunghezza massima piano di carico [mm]	2583	2583	3083	3083	3733	3733

Furgone	Posteriore					
	L3			L4		
Lunghezza	H2		H3		H3	
Altezza tetto	H2		H3		H3	
Massa complessiva	3500	4500	3500	4500	4500	4500
Altezza massima porta posteriore [mm]	1724	1724	1724	1724	1724	1724
Larghezza massima porta posteriore (livello pavimento) [mm]	1580	1580	1580	1580	1580	1580
Altezza massima area di carico [mm]	1798	1798	2048	2048	1798	2048
Larghezza massima area di carico [mm]	1765	1765	1765	1765	1765	1765
Larghezza tra i passaruota [mm]	1380	1080	1380	1080	1080	1080
Lunghezza massima piano di carico [mm]	3733	3733	3733	3733	4383	4383

Capacità

Motore	M9T
Olio motore, filtro incluso [l]	Anteriore 8.9 Posteriore 8.0
Tra MIN e MAX [l]	1,5 - 2,0
Serbatoio carburante, capacità nominale [l]	80 o 105

Pressione dei pneumatici

Anteriore			Pressione dei pneumatici a pieno carico¹⁶⁾	
Motore	Massa complessiva	Pneumatici	Ant. [kPa/bar](psi)	Post. [kPa/bar](psi)
M9T	2800	215/65 R16 C	340/3,4 (49)	360/3,6 (52)
	3300	215/65 R16 C	360/3,6 (52)	430/4,3 (62)
	3500	225/65 R16 C	380/3,8 (55)	460/4,6 (68)

Trazione posteriore, con ruote singole			Pressione dei pneumatici a pieno carico¹⁶⁾	
Motore	Massa complessiva	Pneumatici	Ant. [kPa/bar](psi)	Post. [kPa/bar](psi)
M9T	3500	235/65 R16 C	360/3,6 (52)	450/4,5 (65)

Trazione posteriore, con ruote gemellate			Pressione dei pneumatici a pieno carico¹⁶⁾	
Motore	Massa complessiva	Pneumatici	Ant. [kPa/bar](psi)	Post. [kPa/bar](psi)
M9T	3500	195/75 R16 C	420/4,2 (61)	420/4,2 (61)
	4500	195/75 R16 C	420/4,2 (61)	420/4,2 (61)

¹⁶⁾ Gonfiare la ruota di scorta alla pressione massima consentita indicata in tabella.

Dimensioni di installazione del gancio di traino

<u>Trazione</u>	<u>Dimensione A</u>
Anteriore [mm]	1100
Posteriore, con ruote singole [mm]	1760
Posteriore, con ruote gemellate [mm]	1753

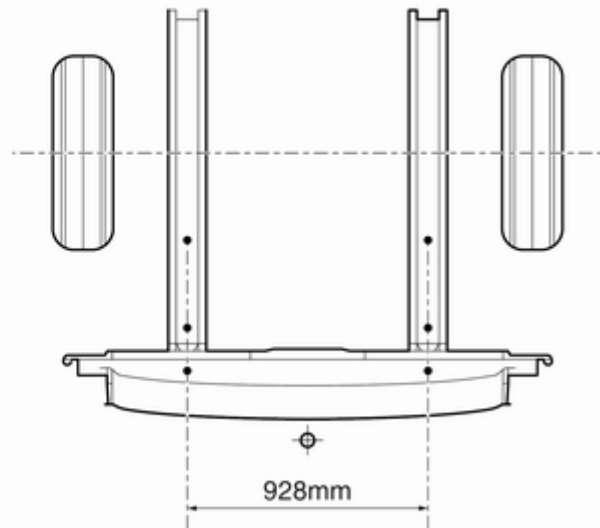
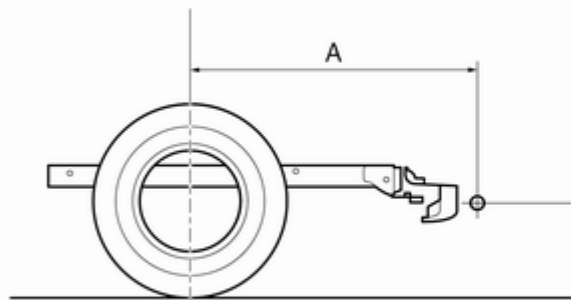

Informazioni per il cliente

Registrazione dei dati del veicolo e privacy 179

Registrazione dei dati del veicolo e privacy

Sistemi di registrazione dei dati di eventi

Il veicolo dispone di alcuni sistemi sofisticati che effettuano il monitoraggio e il controllo di alcuni dati del veicolo stesso. Alcuni di questi dati vengono memorizzati durante il regolare funzionamento della vettura per agevolare la riparazione di guasti eventualmente rilevati, mentre altri dati vengono memorizzati solo in caso di incidente o di evento critico da sistemi comunemente denominati registratori di dati di eventi (EDR).

Questi sistemi registrano dati sulle condizioni e sulle modalità d'uso del veicolo (regime del motore, attivazione dei freni, impiego delle cinture di sicurezza). Per leggere i dati registrati è necessario avere accesso al veicolo e disporre di attrezzature speciali. I dati vengono letti quando il veicolo viene sottoposto a interventi di manutenzione in un'officina. Alcuni di

questi dati sono introdotti elettronicamente nei sistemi diagnostici globali di GM. La Casa Madre non accederà alle informazioni relative a un incidente e non le condividerà con terzi ad eccezione di casi seguenti:

- con il consenso del proprietario del veicolo o, se il veicolo è in leasing, con il consenso del locatario;
- in seguito a richiesta ufficiale da parte delle forze di polizia o uffici statali competenti;
- quale parte della difesa a favore della Casa Madre in caso di azioni legali contro la stessa;
- se richiesto dalla Legge.

Inoltre, la Casa Madre può utilizzare i dati raccolti e ricevuti nei seguenti casi:

- attività di ricerca effettuata dalla Casa Madre;
- diffusione per scopi di ricerca nei casi in cui venga mantenuta la segretezza e dimostrata la necessità;

- condivisione di dati di analisi non abbinati a un veicolo specifico con altre organizzazioni a scopo di ricerca.

Indice analitico

A

Abbaglianti	74, 80
Accendisigari	65
Accessori e modifiche alla vettura	121
Airbag e pretensionatori delle cinture di sicurezza	71
Alette parasole	30
Alzacristalli elettrici	28
Antiabbagliamento manuale	27
Arresto del motore.....	72
Assistenza alla frenata	108
Attrezzi	138
Avviamento	16
Avviamento del motore	99, 103
Avviamento di emergenza	149
Avvisatore acustico	13, 62
Avvisatore ottico	80

B

Batteria	126
Bloccaggio automatico	21
Bocchette di ventilazione fisse ...	96
Bocchette di ventilazione orientabili	95
Bracciolo	36

C

Cambio	15
Cambio di misura dei pneumatici e dei cerchi	141
Cambio manuale	102
Cambio manuale automatizzato	103
Capacità	175
Carburante per motori diesel	116
Car Pass	18
Cassetto portaoggetti	54
Catene da neve	141
Chiavi	18
Chiusura centralizzata	19
Cintura di sicurezza	8
Cintura di sicurezza a tre punti di ancoraggio	39
Cinture di sicurezza	38
Climatizzatore	14
Climatizzatore posteriore	91
Cofano	122
Comandi al volante	61
Comandi sul piantone di sterzo....	62
Comando del minimo	99
Computer di bordo	76
Consigli per la guida e per il traino	118
Console superiore	55
Consumo del carburante - Emissioni di CO ₂	117

Contachilometri	66
Contagiri	67
Controllo automatico dei fari	79
Controllo automatico della velocità di crociera	74, 111
Controllo del livello dell'olio motore	68
Controllo del sistema	72
Controllo del veicolo	98
Convertitore catalitico	101
Copricerchi	141
Coprifari appannati	82
Cura dell'abitacolo	154
Cura delle parti esterne	152
D	
Dati del motore	163
Dati tecnici del veicolo	3
Demolizione dei veicoli	122
Denominazione dei pneumatici .	139
Dimensioni del veicolo	168
Dimensioni di installazione del gancio di traino	177
Disattivazione degli airbag	43, 71
Display del cambio	69, 103
Display di manutenzione	68
Dispositivi di traino	119
Dispositivo elettronico di bloccaggio motore	26

E	
Elettronica del motore.....	73
Esecuzione dei lavori	122
Estintore	58
F	
Fari	128
Fari autoadattativi	81, 130
Fendinebbia	74, 81, 130
Filtro antiparticolato	101
Filtro antipolline	96
Filtro diesel	126
Finestrini ad azionamento manuale	28
Finestrini posteriori	28
Forma convessa	26
Freni	107, 125
Freno a mano - vedere freno di stazionamento.....	108
Freno di stazionamento	108
Funzionamento regolare del climatizzatore	97
Fusibili	135
G	
Gas di scarico	101
Gradino laterale elettrico.....	22
Guasto	106

I	
Illuminazione del quadro strumenti	135
Illuminazione del vano di carico...	83
Illuminazione esterna	12
Impianto di allarme antifurto	24
Impianto di riscaldamento posteriore	89
Impianto frenante	72
Indicatore della temperatura del liquido di raffreddamento del motore	67
Indicatore del livello carburante ...	67
Indicatore di direzione	71
Indicatori di direzione anteriori .	131
Indicatori di direzione laterali	132
Informazioni generali	118
Informazioni sul carico	60
Informazioni sulla manutenzione	156
Interruttore dei fari	79
Interruzione dell'alimentazione elettrica	106
Interruzione di carburante al motore durante la decelerazione	100
Introduzione	3

K

Kit di pronto soccorso	58
Kit di riparazione dei pneumatici	142

L

Leva del cambio	103
Limitatore di velocità	66
Liquidi e lubrificanti raccomandati	157
Liquido dei freni	125
Liquido di lavaggio	125
Liquido di raffreddamento del motore	124
Liquido per il servosterzo	125
Livello carburante minimo	74
Luce di svolta	130
Luci della targa	134
Luci di lettura	83
Luci di retromarcia	82
Luci diurne	80
Luci esterne	74
Luci interne	82, 134
Luci in uscita	84
Luci posteriori	131
Lunotto termico	29

M

Manutenzione	97, 156
Messaggi del veicolo	75
Modalità manuale	105

N

Numero di telaio (VIN)	160
------------------------------	-----

O

Occhielli di ancoraggio	56
Olio motore	123
Orologio	64

P

Panoramica del quadro strumenti	11
Parcheggio	16, 100
Passaggio alla marcia superiore ..	73
Pericolo, Avvertenza, Attenzione ..	4
Peso del veicolo	164
Pneumatici	139
Pneumatici invernali	139
Poggiatesta	31
Portabibite	54
Portaoggetti anteriori	54
Portapacchi	59
Porta scorrevole	22
Porte posteriori	23
Portiera aperta	74
Posaceneri	66

Posizione dei sedili	32
Posizioni della chiave nel blocchetto di accensione	99
Posizioni di montaggio dei sistemi di sicurezza per bambini	46
Presa dell'aria	96
Presa di potenza	120
Prese di corrente	65
Pressione dei pneumatici ..	140, 176
Pressione dell'olio motore	73
Profondità del battistrada	140
Programma elettronico di stabilità	73, 109
Programmi di guida elettronica ..	105

R

Raffreddamento del vano portaoggetti	96
Regolazione degli specchietti	8
Regolazione dei poggiatesta	8
Regolazione dei sedili	6, 33
Regolazione della profondità delle luci	80
Regolazione del volante	9, 61
Regolazione elettrica	26
Regolazione manuale	26
Rete di sicurezza	58
Retronebbia	74, 82
Rifornimento	117

Rimessaggio del veicolo.....	121
Ripiegamento	27
Riscaldamento	36
Riscaldatore ausiliario	91
Rodaggio di un veicolo nuovo	98
Ruota di scorta	147
Ruote e pneumatici	139

S

Sbloccaggio del veicolo	6
Scatola portafusibili nel quadro strumenti	137
Scatola portafusibili nel vano motore	137
Sedile con molleggio.....	33
Sedili della seconda fila	37
Segnalatori di emergenza	81
Segnali acustici	76
Segnali di svolta e di cambio della corsia di marcia	81
Sicure per bambini	21
Simboli	4
Sistema airbag	41
Sistema airbag frontale	41
Sistema airbag laterale	42
Sistema di antibloccaggio	107
Sistema di antibloccaggio (ABS) .	72
Sistema di ausilio al parcheggio	114
Sistema di bloccaggio antifurto ...	24
Sistema di climatizzazione	87

Sistema di climatizzazione elettronico	87
Sistema di controllo della trazione	109
Sistema di gestione del carico	56
Sistema di ricarica	71
Sistema di riscaldamento e di ventilazione	86
Sistemi di registrazione dei dati di eventi.....	179
Sistemi di sicurezza Isofix per bambini	52
Sistemi di sicurezza per bambini .	44
Sistemi di sicurezza Top Tether per bambini	52
Sistemi tergilavacrystalli	13
Sostituzione delle lampadine	128
Sostituzione delle ruote	145
Sostituzione delle spazzole tergicristalli	127
Specchietti retrovisori esterni riscaldati.....	27
Specchietti termici	27
Spia MIL	72
Spie	69
Spurgo del sistema di alimentazione diesel	127

T

Tachigrafo.....	78
Tachimetro	66
Targhetta di identificazione	161
Telecomando	18
Temperatura esterna	64
Tergilavacrystalli	62
Terza luce di arresto	133
Tetto panoramico	30
Traino del veicolo	151
Traino di un altro veicolo	152
Traino di un rimorchio	118
Triangolo d'emergenza	58

U

Uscita di emergenza.....	30
Uso dei fari all'estero	80
Uso del presente manuale	3
Usura delle pastiglie dei freni.....	72

V

Vani portaoggetti del cruscotto.....	53
Vano portaocchiali	54
Vano portaoggetti sotto al sedile .	55
Vano portaoggetti superiore	55
Videocamera posteriore	115
Visualizzatore a triplice funzione .	75
Vuotare il filtro carburante	74

